



# AUSTRALIAN BARBECUE MANUAL

AUSTRALIA 315 G | AUSTRALIA 325 G | AUSTRALIA 415 G | AUSTRALIA 425 G | AUSTRALIA 455 G



## ΟΔΗΓΙΕΣ ΧΡΗΣΗΣ

Διαβάστε προσεκτικά όλες τις οδηγίες χρήσης πριν χρησιμοποιήσετε για πρώτη φορά την ψησταριά υγραερίου OUTDOORCHEF.

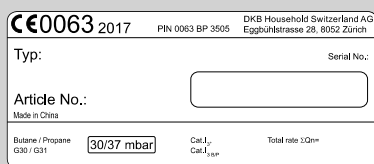

### ΣΗΜΑΝΤΙΚΟ:

Καταγράψτε καταρχήν τον αριθμό σειράς της ψησταριάς σας, τον οποίο θα βρείτε στο οπισθόφυλλο αυτών των οδηγιών χρήσης. Ανάλογα με το μοντέλο της ψησταριάς, θα βρείτε τον αριθμό στην **ετικέτα δεδομένων**, που θα βρίσκεται είτε στον σκελετό της ψησταριάς είτε στην πλάκα της βάσης.

Ο αριθμός τεμαχίου και η επωνυμία της ψησταριάς υγραερίου βρίσκονται στην κάρτα καλωσορίσματος **Welcome Card**, την οποία θα βρείτε στον φάκελο των εγγράφων της.



Ο αριθμός σειράς και ο αριθμός τεμαχίου είναι απαραίτητοι για την απρόσκοπτη παροχή διευκρινίσεων, την παραγγελία ανταλλακτικών και για κάθε είδους αξιώση εγγύησης. Φυλάξτε τις οδηγίες χρήσης σε ασφαλές σημείο. Περιέχουν σημαντικές πληροφορίες για την ασφάλεια, τη λειτουργία και τη συντήρηση.

Πριν χρησιμοποιήσετε τη συσκευή, διαβάστε τις οδηγίες χρήσης. Φυλάξτε τις οδηγίες χρήσης σε ασφαλές σημείο. Περιέχουν σημαντικές πληροφορίες για την ασφάλεια, τη λειτουργία και τη συντήρηση.

## ΣΗΜΑΝΤΙΚΟ ΓΙΑ ΤΗΝ ΑΣΦΑΛΕΙΑ ΣΑΣ

Όποιος χειρίζεται την ψησταριά, πρέπει να γνωρίζει και να ακολουθεί με ακρίβεια τη σωστή διαδικασία για να την ανάψει. Τα παιδιά δεν επιτρέπεται να χρησιμοποιούν την ψησταριά. Οι υποδείξεις σύνδεσης στις οδηγίες συναρμολόγησης πρέπει να ακολουθούνται με ακρίβεια. Αν οι συνδέσεις δεν γίνουν με τον σωστό τρόπο, μπορεί να υπάρξουν επικίνδυνες συνέπειες. Μην τοποθετείτε ποτέ εύφλεκτα υγρά και υλικά ή ανταλλακτικές φιάλες υγραερίου κοντά στην ψησταριά. Μην τοποθετείτε ποτέ την ψησταριά ή τις φιάλες υγραερίου σε κλειστούς χώρους που δεν εξαερίζονται. Διαβάστε προσεκτικά όλες τις οδηγίες χρήσης πριν χρησιμοποιήσετε για πρώτη φορά την ψησταριά υγραερίου. Η ψησταριά επιτρέπεται να χρησιμοποιείται μόνο σε εξωτερικούς χώρους και πρέπει να βρίσκεται σε απόσταση ασφαλείας τουλάχιστον 1,5 μ. από εύφλεκτα αντικείμενα.

## ΦΙΑΛΕΣ ΥΓΡΑΕΡΙΟΥ

Πάνω στην πλάκα της βάσης επιτρέπεται να τοποθετούνται μόνο φιάλες υγραερίου με μέγιστο καθαρό βάρος 7,5 κ. Τοποθετήστε τη φιάλη στην προβλεπόμενη θέση (ανατρέξτε στις οδηγίες συναρμολόγησης). Προσέξτε να μην υπάρχουν συνδέσεις που δεν έχουν κλείσει εντελώς στεγανά. Πριν από κάθε νέα χρήση και μετά από κάθε αλλαγή φιάλης υγραερίου, να ακολουθείτε τη διαδικασία **ΕΛΕΓΧΟΣ ΣΤΕΓΑΝΟΤΗΤΑΣ**. Οι φιάλες υγραερίου δεν πρέπει να μένουν εκτεθειμένες σε θερμοκρασίες πάνω από 50 °C και δεν πρέπει ποτέ να αποθηκεύονται σε κλειστό ή σε υπόγειο χώρο. Να τηρείτε και να ακολουθείτε τις προδιαγραφές ασφαλείας που βρίσκονται τυπωμένες στις φιάλες υγραερίου που χρησιμοποιείτε.

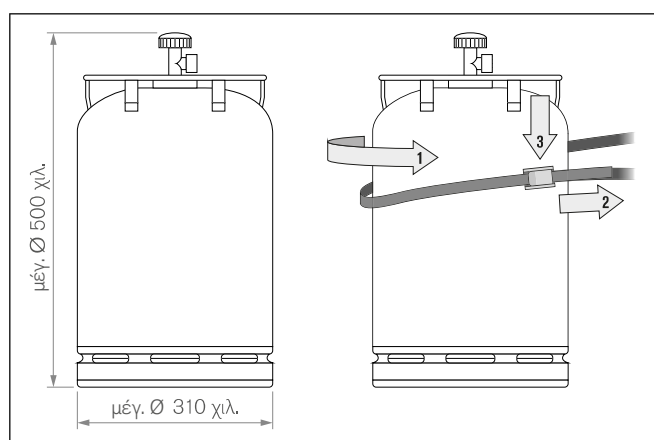



**ΣΥΜΒΟΥΛΗ:** Ελέγξτε αν στη χώρα σας επιτρέπεται η νόμιμη χρήση ρυθμιστών πίεσης και φιάλων υγραερίου. Να χρησιμοποιείτε μόνο φιάλες υγραερίου που συμμορφώνονται με τα πρότυπα της χώρας σας. Λόγω των διαφορετικών συστημάτων σφράγισης, σε περίπτωση απόκλισης του ρυθμιστή πίεσης και της φιάλης υγραερίου δεν μπορεί να εξασφαλιστεί η σωστή σφράγιση. Αυτό μπορεί να έχει ως αποτέλεσμα τη διαρροή αερίου και την άμεση ανάφλεξή του όταν έρθει σε επαφή με την ανοιχτή φωτιά ή τα κάρβουνα. Για λόγους ασφαλείας και ευθύνης, σας συνιστούμε να ελέγχετε πάντα την ψησταριά υγραερίου κατά την αγορά και όταν είναι απαραίτητο, να συμμορφώνετε τον ρυθμιστή πίεσης και τη φιάλη υγραερίου στους τοπικούς κανονισμούς.

# ΣΥΜΒΟΥΛΕΣ ΑΣΦΑΛΕΙΑΣ

Ο χρήστης πρέπει να φυλάξει τις παρούσες οδηγίες χρήσης και να έχει άμεση πρόσβαση σε αυτές.

Βάλτε την ψησταριά σε λειτουργία ακολουθώντας το κεφάλαιο **ΟΔΗΓΙΕΣ ΓΙΑ ΤΟ ΑΝΑΜΜΑ**.

- «Χρησιμοποιήστε τη συσκευή μόνο σε εξωτερικούς χώρους.»
- «Πριν χρησιμοποιήσετε τη συσκευή, διαβάστε το εγχειρίδιο οδηγιών.»
- «ΠΡΟΣΟΧΗ: Τα προσβάσιμα μέρη μπορεί να είναι πολύ ζεστά. Κρατήστε μακριά τα παιδιά.»
- «Κατά τη διάρκεια της χρήσης, η συσκευή πρέπει να βρίσκεται μακριά από εύφλεκτα υλικά.»
- «Μην μετακινείτε τη συσκευή κατά τη διάρκεια της χρήσης.»
- «Μετά τη χρήση, κλείστε την παροχή αερίου από τη φιάλη υγραερίου.»
- Μην ψήνετε ποτέ κάτω από υπόστεγο.
- Μην σπρώχνετε συσκευές που είναι εξοπλισμένες με τροχούς πάνω σε ανώμαλα εδάφη ή σκαλοπάτια.
- Όταν η συσκευή βρίσκεται σε λειτουργία, να φροντίζετε το συρτάρι όπου συλλέγονται τα λίπη να είναι πάντα κλειστό και ασφαλισμένο.
- Να χρησιμοποιείτε πάντα προστατευτικά γάντια όταν πιάνετε τα ζεστά σημεία.
- Μετά το ψήσιμο να τοποθετείτε πάντα τον διακόπτη ελέγχου του αερίου στη θέση  και να κλείνετε την παροχή αερίου από τη φιάλη υγραερίου.
- Κατά την αλλαγή της φιάλης υγραερίου, προσέχετε ο διακόπτης ελέγχου του αερίου να βρίσκεται στη θέση  και να είναι κλειστή η παροχή αερίου από τη φιάλη υγραερίου. **ΣΗΜΑΝΤΙΚΟ:** Δεν πρέπει να υπάρχει κοντά στιδήποτε μπορεί να προκαλέσει ανάφλεξη.
- Μετά τη σύνδεση της νέας φιάλης υγραερίου, ελέγξτε τα συνδετικά μέρη σύμφωνα με τις οδηγίες στη διαδικασία **ΕΛΕΓΧΟΣ ΣΤΕΓΑΝΟΤΗΤΑΣ**.
- Αν υποψιάζεστε ότι κάποια μέρη δεν εφαρμόζουν ερμητικά, τοποθετήστε τον διακόπτη ελέγχου του αερίου στη θέση  και κλείστε την παροχή αερίου στη φιάλη υγραερίου. Απευθυνθείτε σε ειδικό σε θέματα παροχής υγραερίου για να ελέγξει τα εξαρτήματα στην παροχή του αερίου.
- Αν υπάρχουν ζημιές ή φθορές χρήσης στο λάστιχο παροχής αερίου, πρέπει να αντικατασταθεί αμέσως. Στο λάστιχο δεν πρέπει να υπάρχουν ούτε τσακίσματα (γωνίες), ούτε σχισίματα. Μην ξεχνάτε να κλείνετε τον διακόπτη ελέγχου του αερίου και την παροχή αερίου πριν αποσυνδέσετε το λάστιχο.
- Αλλάξτε το λάστιχο και τον ρυθμιστή της πίεσης του αερίου μετά την πάροδο 3 ετών από την ημερομηνία αγοράς. Ελέγξτε ότι ο ρυθμιστής της πίεσης του αερίου και το λάστιχο πληρούν τα αντίστοιχα πρότυπα EN.
- Το συνιστώμενο μήκος για το λάστιχο της παροχής αερίου είναι μεταξύ 90 εκ. και 150 εκ. και δεν πρέπει να είναι μεγαλύτερο.
- Μην φράζετε ποτέ τις σχισμές αναρρόφησης αέρα στο περίβλημα, ούτε τις σχισμές για τον αέρα στο σκέπασμα. Τα ανοίγματα εξαερισμού στον χώρο φύλαξης των φιαλών υγραερίου δεν πρέπει ποτέ να κλείνουν ή να σκεπάζονται.
- «Μην κάνετε καμία αλλαγή στη συσκευή.» Αν υποψιάζεστε ότι κάτι δεν λειτουργεί σωστά, απευθυνθείτε σε ειδικό.
- Η ψησταριά πωλείται μαζί με το κατάλληλο λάστιχο και τον ρυθμιστή πίεσης του αερίου. Το λάστιχο της παροχής αερίου πρέπει οπωσδήποτε να παραμένει μακριά από τις ζεστές εξωτερικές επιφάνειες της ψησταριάς. Μην στρίβετε ποτέ το λάστιχο. Σε μοντέλα ψησταριάς που διαθέτουν υποδοχή για το λάστιχο, το λάστιχο πρέπει οπωσδήποτε να συνδέεται στην υποδοχή αυτή.
- Το λάστιχο και ο ρυθμιστής πίεσης καλύπτονται τις εθνικές προδιαγραφές και τα πρότυπα EN.
- Αν δεν επιτυγχάνετε πλήρη απόδοση και υποψιάζετε ότι κάτι φράζει την παροχή του αερίου, απευθυνθείτε σε ειδικό σε θέματα παροχής υγραερίου.
- Να χρησιμοποιείτε την ψησταριά μόνο τοποθετημένη πάνω σε σταθερό και ασφαλές έδαφος. Ποτέ μην τοποθετείτε την αναμμένη ψησταριά πάνω σε δάπεδο από ξύλο ή άλλο εύφλεκτο υλικό. Απομακρύνετε κάθε εύφλεκτο υλικό από την ψησταριά.
- Σε συσκευές με πλάκες από γρανίτη, φροντίστε να αποφύγετε την απότομη μεταβολή θερμοκρασίας στην πλάκα.
- Μην αποθηκεύετε ποτέ την ψησταριά κοντά σε εύφλεκτα υγρά ή υλικά.
- Αν αποθηκεύσετε την ψησταριά σε κλειστό χώρο για τον χειμώνα, θα πρέπει οπωσδήποτε να αποσυνδέσετε τη φιάλη υγραερίου. Η συσκευή θα πρέπει να αποθηκεύεται στο ύπαιθρο, σε σημείο με καλό εξαερισμό, όπου δεν έχουν πρόσβαση τα παιδιά.
- Πριν ξεκινήσετε την ψησταριά, τοποθετήστε την σε σημείο προστατευμένο από τον άνεμο.
- Όταν δεν χρησιμοποιείται η ψησταριά, θα πρέπει, αφού κρυσώσει εντελώς, να προστατεύεται με ένα κάλυμμα από την επίδραση του περιβάλλοντος. Προστατευτικά καλύμματα θα βρείτε από τον έμπορο που σας προμήθευσε την ψησταριά σας.
- Για να αποφύγετε την παραμένουσα υγρασία, αφαιρέστε το προστατευτικό κάλυμμα μετά από ισχυρή βροχή.

## ΕΛΕΓΧΟΣ ΣΤΕΓΑΝΟΤΗΤΑΣ

**ΠΡΟΕΙΔΟΠΟΙΗΣΗ:** Κατά τον έλεγχο της στεγανότητας, δεν πρέπει να υπάρχει κοντά οτιδήποτε θα μπορούσε να προκαλέσει ανάφλεξη. Απαγορεύεται οπωσδήποτε το κάπνισμα. Ποτέ μην ελέγχετε τη στεγανότητα με αναμμένο σπέρτο ή άλλη φλόγα και πάντοτε να κάνετε τον έλεγχο στο ύπαιθρο.

1. Ο διακόπτης ελέγχου του αερίου πρέπει να βρίσκεται στη θέση .
2. Ανοίξτε την παροχή αερίου από τη φιάλη και περάστε με ένα πινέλο όλη τη διαδρομή της παροχής αερίου (τη σύνδεση στη φιάλη υγραερίου / τον ρυθμιστή πίεσης του αερίου / το λάστιχο της παροχής / το σημείο εισόδου του αερίου / τη σύνδεση με τη βαλβίδα) με σαπουνόνερο που θα ετοιμάσετε από 50 % υγρό σαπούνι και 50 % νερό. Μπορείτε επίσης να χρησιμοποιήσετε και το ειδικό σπρέι για τον εντοπισμό διαρροών.
3. Η δημιουργία φυσαλίδων στο σαπουνόνερο δείχνει τα σημεία όπου υπάρχουν διαρροές. **ΣΗΜΑΝΤΙΚΟ:** Η ψησταριά επιτρέπεται να χρησιμοποιηθεί μόνο αφού επισκευαστούν όλα τα σημεία διαρροών. Μετά τη χρήση, κλείστε την παροχή αερίου στη φιάλη υγραερίου.
4. Επισκευάστε τα σημεία διαρροών με σφίξιμο στις ενώσεις, εφόσον είναι δυνατό, ή αντικαταστήστε τα χαλασμένα εξαρτήματα.
5. Επαναλάβετε τα βήματα 1 και 2.
6. Αν δεν μπορείτε να σφραγίσετε τα σημεία διαρροών, απευθυνθείτε στον προμηθευτή του υγραερίου.

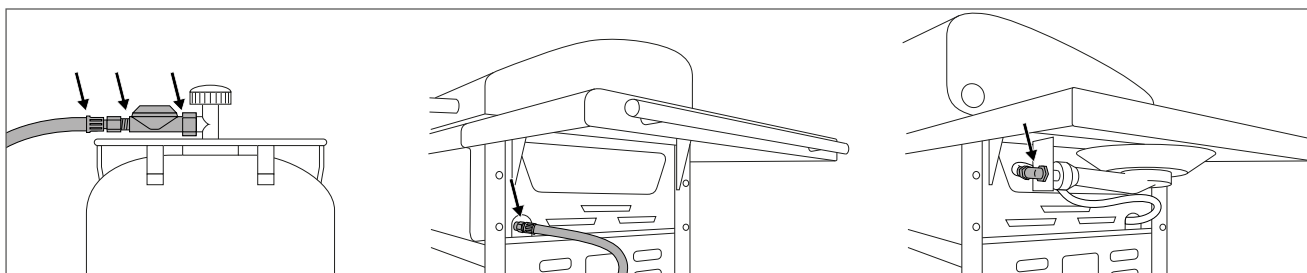

**ΣΥΜΒΟΥΛΗ:** Να ακολουθείτε τη διαδικασία **ΕΛΕΓΧΟΣ ΣΤΕΓΑΝΟΤΗΤΑΣ** μετά από κάθε σύνδεση ή αλλαγή φιάλης υγραερίου, καθώς και την πρώτη φορά που θα χρησιμοποιήσετε ξανά την αποθηκευμένη ψησταριά.

## ΕΡΜΗΝΕΙΑ ΤΩΝ ΣΥΜΒΟΛΩΝ ΣΤΗΝ ΚΟΝΣΟΛΑ ΕΛΕΓΧΟΥ

**Βαθμίδες θερμότητας και ανάφλεξη**

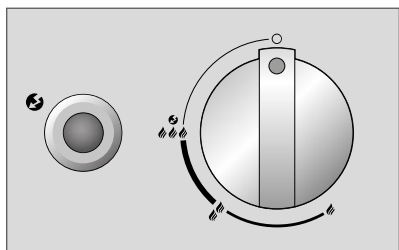

-  : Κλειστό
-  : χαμηλή απόδοση
-  : μεσαία απόδοση
-  : υψηλή απόδοση
-  : Ανάφλεξη
-  : Εξάρτημα ανάφλεξης

## ΠΡΙΝ ΑΠΟ ΤΗΝ ΠΡΩΤΗ ΧΡΗΣΗ



1. Καθαρίστε όλα τα μέρη που έρχονται σε επαφή με τρόφιμα.
2. Ελέγξτε κάθε μέρος της παροχής αερίου σύμφωνα με τις οδηγίες στο κεφάλαιο **ΕΛΕΓΧΟΣ ΣΤΕΓΑΝΟΤΗΤΑΣ**. Κάντε τον έλεγχο ακόμη και αν παραλάβετε την ψησταριά συναρμολογημένη από τον προμηθευτή σας.
3. Βάλτε την ψησταριά να κάψει επί περίπου 20–25 λεπτά στη βαθμίδα .
4. Προσέξτε το συρτάρι συλλογής λίπους να έχει τοποθετηθεί μέχρι το τέρμα. Η οδηγία αυτή ισχύει και για το συνηθισμένο ψήσιμο.

## ΟΔΗΓΙΕΣ ΓΙΑ ΤΟ ΑΝΑΜΜΑ

**ΣΥΜΒΟΥΛΗ:** Δεν είναι απαραίτητο να χρησιμοποιείτε όλες τις εστίες. Εξαρτάται από το είδος της παρασκευής και την ποσότητα του φαγητού.



### ΑΝΑΜΜΑ ΤΩΝ ΚΕΝΤΡΙΚΩΝ ΕΣΤΙΩΝ

#### (AUSTRALIA 315 G / AUSTRALIA 325 G / AUSTRALIA 415 G / AUSTRALIA 425 G / AUSTRALIA 455 G)

1. Βεβαιωθείτε ότι όλες οι συνδέσεις του λάστιχου, του ρυθμιστή πίεσης του αερίου και της φιάλης υγραερίου είναι βιδωμένες σφιχτά. (Ακολουθήστε τις οδηγίες στο Κεφάλαιο **ΕΛΕΓΧΟΣ ΣΤΕΓΑΝΟΤΗΤΑΣ**.)
2. Ανοίξτε το καπάκι της ψησταριάς. **ΠΡΟΣΟΧΗ:** Ποτέ μην ανάβετε την ψησταριά όταν το καπάκι είναι κλειστό.
3. Ανοίξτε την παροχή αερίου στη φιάλη υγραερίου.
4. Πιέστε τον διακόπτη ελέγχου του αερίου και περιστρέψτε τον αριστερότροφα μέχρι τη βαθμίδα . Πατήστε το μαύρο κουμπί ανάφλεξης και κρατήστε το πατημένο μέχρι να πεταχτεί σπίθα και να ανάψει το αέριο.
5. Αν το αέριο δεν ανάψει μέσα σε 3 δευτερόλεπτα, αυξήστε την παροχή με τον διακόπτη ελέγχου του αερίου . Περιμένετε 2 λεπτά, ώστε να διαφύγει το αέριο που δεν έχει καεί. Μετά επαναλάβετε τα βήματα 2 ως 4.
6. Αν δεν είναι δυνατό να βάλετε σε λειτουργία την ψησταριά μετά από 3 προσπάθειες, ελέγξτε τις αιτίες (όπως περιγράφεται στην ενότητα **ΑΝΤΙΜΕΤΩΠΙΣΗ ΠΡΟΒΛΗΜΑΤΩΝ**).
7. Πρέπει να ανάβετε τις εστίες από αριστερά προς τα δεξιά.



### ΑΝΑΜΜΑ ΤΗΣ ΠΛΑΪΝΗΣ ΕΣΤΙΑΣ

#### (AUSTRALIA 325 G / AUSTRALIA 425 G / AUSTRALIA 455 G)

1. Βεβαιωθείτε ότι όλες οι συνδέσεις του λάστιχου, του ρυθμιστή πίεσης του αερίου και της φιάλης υγραερίου είναι βιδωμένες σφιχτά. (Ακολουθήστε τις οδηγίες στο Κεφάλαιο **ΕΛΕΓΧΟΣ ΣΤΕΓΑΝΟΤΗΤΑΣ**.)
2. Στο μοντέλο AUSTRALIA 455 G αφαιρέστε το κάλυμμα από γρανίτη της πλαϊνής εστίας και τοποθετήστε την κάτω από τη δεξιά υποδοχή, στην προβλεπόμενη θέση ή, στα μοντέλα AUSTRALIA 325 G και AUSTRALIA 425 G, αφαιρέστε την πλάκα κάλυψης της πλαϊνής εστίας.
3. **ΠΡΟΣΟΧΗ:** Ποτέ μην ανάβετε την ψησταριά όταν το σκέπασμα από γρανίτη ή η πλάκα του καλύμματος είναι κλειστά.
4. Ανοίξτε την παροχή αερίου στη φιάλη υγραερίου.
5. Πιέστε τον διακόπτη ελέγχου του αερίου με την επιγραφή SIDE BURNER και περιστρέψτε τον αριστερότροφα μέχρι τη βαθμίδα . Πατήστε το κουμπί ανάφλεξης και κρατήστε το πατημένο μέχρι να πεταχτεί σπίθα και να ανάψει το αέριο.
6. Αν το αέριο δεν ανάψει μέσα σε 3 δευτερόλεπτα, αυξήστε την παροχή με τον διακόπτη ελέγχου του αερίου . Περιμένετε 2 λεπτά, ώστε να διαφύγει το αέριο που δεν έχει καεί. Μετά επαναλάβετε τα βήματα 2 ως 4.
7. Αν δεν είναι δυνατό να βάλετε σε λειτουργία τη πλαϊνή εστία μετά από 3 προσπάθειες, ελέγξτε τις αιτίες (όπως περιγράφεται στην ενότητα **ΑΝΤΙΜΕΤΩΠΙΣΗ ΠΡΟΒΛΗΜΑΤΩΝ**).
8. Σκεπάστε την πλαϊνή εστία μόνο αφού κρυώσει εντελώς, είτε με το κάλυμμα από γρανίτη (μόνο στο μοντέλο AUSTRALIA 455 G) είτε κλείνοντας την με την πλάκα κάλυψης (στα μοντέλα AUSTRALIA 325 G και AUSTRALIA 425 G).

### ΑΝΑΜΜΑ ΤΗΣ ΥΠΕΡΥΘΡΗΣ ΕΣΤΙΑΣ (POWER BURNER ΣΤΟ AUSTRALIA 455 G)

**ΠΡΟΣΟΧΗ:** Απαγορεύεται να χρησιμοποιείτε την υπέρυθρη εστία όταν είναι κλειστό το καπάκι.

1. Βεβαιωθείτε ότι όλες οι συνδέσεις του λάστιχου, του ρυθμιστή πίεσης του αερίου και της φιάλης υγραερίου είναι βιδωμένες σφιχτά. (Ακολουθήστε τις οδηγίες στο Κεφάλαιο **ΕΛΕΓΧΟΣ ΣΤΕΓΑΝΟΤΗΤΑΣ**.)
2. Ανοίξτε το καπάκι της ψησταριάς. **ΠΡΟΣΟΧΗ:** Μην ανάβετε ποτέ την ψησταριά με κλειστό το καπάκι και μην τοποθετήσετε πάνω από την υπέρυθρη εστία την πλάκα ψησίματος. Αν το κάνετε μπορεί να προκληθεί αποχρωματισμός του καπακιού και παραμόρφωση της πλάκας ψησίματος.
3. Ανοίξτε την παροχή αερίου στη φιάλη υγραερίου.
4. Πιέστε τον διακόπτη ελέγχου του αερίου με την επιγραφή POWER BURNER και περιστρέψτε τον αριστερότροφα μέχρι τη βαθμίδα . Πατήστε το κουμπί ανάφλεξης και κρατήστε το πατημένο μέχρι να πεταχτεί σπίθα και να ανάψει το αέριο.
5. Αν το αέριο δεν ανάψει μέσα σε 3 δευτερόλεπτα, αυξήστε την παροχή με τον διακόπτη ελέγχου του αερίου . Περιμένετε 2 λεπτά, ώστε να διαφύγει το αέριο που δεν έχει καεί. Μετά επαναλάβετε τα βήματα 2 ως 4.
6. Αν δεν είναι δυνατό να βάλετε σε λειτουργία την υπέρυθρη εστία μετά από 3 προσπάθειες, ελέγξτε τις αιτίες (όπως περιγράφεται στην ενότητα **ΑΝΤΙΜΕΤΩΠΙΣΗ ΠΡΟΒΛΗΜΑΤΩΝ**).

# ΤΟ ΑΥΣΤΡΑΛΕΖΙΚΟ ΣΥΣΤΗΜΑ ΓΚΡΙΛ ΤΗΣ OUTDOORCHEF

Η Αυστραλία είναι γνωστή για τα σπουδαία της μπάμπεκικου. Εξίσου σπουδαία είναι η σειρά A-LINE της OUTDOORCHEF. Προσφέρει αξιόπιστα προϊόντα υψηλής ποιότητας.

Πάνω στο ανθεκτικό και ευέλικτο τροχήλατο πλαίσιο υπάρχει άφθονος χώρος εργασίας. Οι ανθεκτικές εστίες από χυτοσίδηρο αποθηκεύουν τη θερμότητα και την κατανέμουν ομοιόμορφα στον χώρο ψησίματος. Χάρη στο ενσωματωμένο θερμόμετρο είναι εύκολος ο έλεγχος της θερμοκρασίας ανά πάσα στιγμή, ενώ οι ειδικές φλογοκαλύπτρες που έχουν σχεδιαστεί ειδικά για το συγκεκριμένο σύστημα προστατεύουν τα φαγητά από τις φλόγες τους λίπους.

## ΑΜΕΣΗ ΘΕΡΜΑΝΣΗ

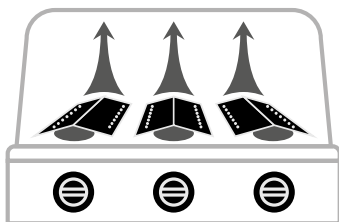

Για ψήσιμο στη σχάρα και μαγείρεμα – με άμεση θέρμανση: Τοποθετήστε τα τρόφιμα πάνω από τις αναμμένες εστίες.

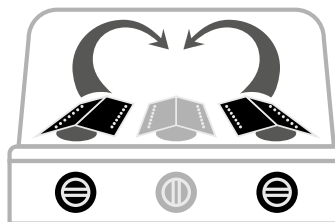

## ΕΜΜΕΣΗ ΘΕΡΜΑΝΣΗ





Για ψήσιμο στη σχάρα, μαγείρεμα και ψήσιμο – με έμμεση θέρμανση: Τοποθετήστε τα τρόφιμα στο κέντρο, κλείστε το καπάκι και ανάψτε μόνο τις δύο εξωτερικές εστίες.

## ΟΔΗΓΙΕΣ ΧΡΗΣΗΣ ΓΙΑ ΤΟ ΑΥΣΤΡΑΛΕΖΙΚΟ ΓΚΡΙΛ ΜΕ ΥΓΡΑΕΡΙΟ

Είναι πολύ απλό:

1. Προθερμάνετε την ψησταριά με κλειστό καπάκι περίπου 10 λεπτά στη βαθμίδα .
2. Τοποθετήστε ό,τι θέλετε να ψήσετε πάνω στη σχάρα ή στην πλάκα ψησίματος και ρυθμίστε τη θερμοκρασία σύμφωνα με τις επιθυμίες σας .
3. **ΣΥΜΒΟΥΛΗ:** Όταν δεν ψήνετε πολλά τρόφιμα, χρησιμοποιήστε μόνο μία εστία. Το ψήσιμο με κλειστό καπάκι μειώνει τον χρόνο ψησίματος και την κατανάλωση αερίου.
4. Μετά το ψήσιμο, να τοποθετείτε πάντα τον διακόπτη ελέγχου του αερίου στη θέση . Μετά κλείστε την παροχή αερίου στη φιάλη υγραερίου. Ακόμη κι όταν είναι άδειες οι φιάλες υγραερίου, η βαλβίδα της παροχής θα πρέπει να είναι κλειστή.

## ΨΗΣΙΜΟ ΜΕ ΤΗΝ ΥΠΕΡΥΘΡΗ ΕΣΤΙΑ

1. Προθερμάνετε την ψησταριά με ΑΝΟΙΧΤΟ ΚΑΠΑΚΙ περίπου 5 λεπτά στη βαθμίδα .
2. Τοποθετήστε τα τρόφιμα για ψήσιμο πάνω στη σχάρα. Η υπέρυθρη εστία είναι κατάλληλη για γρήγορη δημιουργία κρούστας ή για ό,τι χρειάζεται γρήγορο ψήσιμο.
3. **ΠΡΟΣΟΧΗ:** Απαγορεύεται η λειτουργία της υπέρυθρης εστίας με κλειστό καπάκι. Επίσης απαγορεύεται να τοποθετείτε την πλάκα ψησίματος πάνω στην υπέρυθρη εστία. Αν το κάνετε μπορεί να προκληθεί αποχρωματισμός του καπακιού και παραμόρφωση της πλάκας ψησίματος.
4. Μετά το ψήσιμο, να τοποθετείτε πάντα τον διακόπτη ελέγχου του αερίου στη θέση . Μετά κλείστε την παροχή αερίου στη φιάλη υγραερίου. Ακόμη κι όταν είναι άδειες οι φιάλες υγραερίου, η βαλβίδα της παροχής θα πρέπει να είναι κλειστή.

Με τα κατάλληλα εξαρτήματα, η ψησταριά OUTDOORCHEF θα σας προσφέρει ακόμη μεγαλύτερο κέφι. Αφήστε ελεύθερη τη δημιουργικότητα και τη χαρά σας για πειραματισμούς.

Όλα τα εξαρτήματα και τα σχετικά προϊόντα θα τα βρείτε στον ιστότοπο OUTDOORCHEF.COM

## ΜΕΤΑ ΤΟ ΨΗΣΙΜΟ

1. Κλείστε τον διακόπτη ελέγχου του αερίου σε όλες τις εστίες .
2. Μετά τη χρήση, κλείστε την παροχή αερίου στη φιάλη υγραερίου.
3. Αφήστε την ψησταριά να κρυώσει εντελώς και καθαρίστε την μετά.
4. Σκεπάστε την ψησταριά με το κατάλληλο κάλυμμα.

## ΚΑΘΑΡΙΣΜΟΣ

Μεταξύ ψησιμάτων δεν χρειάζεται παρά ελάχιστος καθαρισμός, καθώς το περισσότερο λίπος είτε εξατμίζεται είτε διοχετεύεται στο συρτάρι συλλογής των λιπών. Για τον καθαρισμό της σχάρας και της πλάκας ψησίματος, χρησιμοποιήστε μια βούρτσα για ψησταριά με τρίχες από μπρούντζο (όχι βούρτσες με ατσάλινα).

Για πιο συστηματικό καθαρισμό, να χρησιμοποιείτε το OUTDOORCHEF BARBECUE-CLEANER. Για να καθαρίσετε όποια υπολείμματα έχουν παραμείνει, μπορείτε επίσης να χρησιμοποιήσετε ένα νάιλον σφουγγαράκι της κουζίνας και σαπουνάδα. Αφαιρέστε τη σχάρα και την πλάκα ψησίματος και καθαρίστε τις εστίες από χυτοσίδηρο. Η υπέρυθρη εστία δεν πρέπει να καθαριστεί, επειδή εκεί το λίπος καίγεται αμέσως κατά τη διάρκεια του ψησίματος. Το τελευταίο βήμα είναι να βγάλετε το συρτάρι συλλογής των λιπών και να το καθαρίσετε με το καθαριστικό OUTDOORCHEF BARBECUE-CLEANER. **ΣΗΜΑΝΤΙΚΟ:** Αν χρησιμοποιείτε καθαριστικό μέσο για τον καθαρισμό, θα πρέπει να αφήνετε την ψησταριά να στεγνώσει εντελώς. Για να επιταχυνθεί το στεγνώμα, μπορείτε να ανάψετε την ψησταριά και να την αφήσετε να κάψει για λίγα λεπτά στη βαθμίδα 🔥🔥🔥 με ανοιχτό καπάκι.

## ΧΡΗΣΗ ΤΟΥ ΚΑΘΑΡΙΣΤΙΚΟΥ OUTDOORCHEF BARBECUE-CLEANER

**ΣΗΜΑΝΤΙΚΟ:** Κατά τη χρήση του καθαριστικού OUTDOORCHEF BARBECUE-CLEANER, η ψησταριά δεν πρέπει να βρίσκεται σε λειτουργία. Χρησιμοποιήστε γάντια για την προστασία των χεριών σας και, αν είναι δυνατόν, φορέστε προστατευτικά γυαλιά. Ψεκάστε σχολαστικά την ψησταριά ή τα εξαρτήματα όσο είναι ακόμη λίγο ζεστά και αφήστε το καθαριστικό να δράσει για 15–30 λεπτά. Ψεκάστε ξανά όποιες επιφάνειες παραμένουν λερωμένες, ξεπλύνετε τις προσεκτικά με νερό και αφήστε τις να στεγνώσουν.

**ΠΡΟΣΟΧΗ:** Δεν επιτρέπεται η χρήση του καθαριστικού OUTDOORCHEF σε επιφάνειες με ηλεκτροστατική βαφή.

## ΣΥΝΤΗΡΗΣΗ

Η τακτική συντήρηση της ψησταριάς εγγυάται την άψογη λειτουργία της. Να ελέγχετε κάθε σημείο στη διαδρομή της παροχής του αερίου τουλάχιστον δύο φορές τον χρόνο, καθώς και μετά από μακρόχρονη αποθήκευση. Οι αράχνες και άλλα έντομα μπορούν να προκαλέσουν αποφράξεις που θα πρέπει να καθαριστούν πριν από τη χρήση. Αν μεταφέρετε συχνά την ψησταριά σε ανώμαλο έδαφος, να ελέγχετε τακτικά αν παραμένουν σφιχτές όλες οι βίδες. Αν δεν χρησιμοποιήσετε την ψησταριά για μεγάλη περίοδο, θα πρέπει πριν την χρησιμοποιήσετε ξανά να ακολουθήσετε τη διαδικασία **ΕΛΕΓΧΟΣ ΣΤΕΓΑΝΟΤΗΤΑΣ**. Για κάθε απορία που ενδεχομένως έχετε, απευθυνθείτε στον ειδικό για θέματα υγραερίου ή στον προμηθευτή σας. Για να αποφευχθούν ζημιές διάβρωσης, λαδώστε πριν από κάθε μεγάλη περίοδο αποθήκευσης όλα τα μεταλλικά μέρη. Μετά από μεγάλες περιόδους αποθήκευσης και τουλάχιστον μια φορά σε κάθε σεζόν ψησίματος, θα πρέπει να ελέγχετε το λάστιχο παροχής του αερίου για σχισίματα, τσακίσματα και άλλες ζημιές. Κάθε λάστιχο με ζημιά πρέπει να αντικαθίσταται αμέσως όπως περιγράφεται στο κεφάλαιο **ΣΥΜΒΟΥΛΕΣ ΑΣΦΑΛΕΙΑΣ**. Για να απολαύσετε την ψησταριά σας για όσο το δυνατόν περισσότερο, φροντίστε να την σκεπάζετε, αφού κρυώσει εντελώς, με το κατάλληλο κάλυμμα OUTDOORCHEF για να την προστατεύσετε από την επίδραση του περιβάλλοντος. Για να αποφύγετε την παραμένουσα υγρασία, αφαιρέστε το προστατευτικό κάλυμμα μετά από κάθε βροχή. Προστατευτικά καλύμματα θα βρείτε από τον έμπορο που σας προμήθευσε την ψησταριά σας.

## ΑΝΤΙΜΕΤΩΠΙΣΗ ΠΡΟΒΛΗΜΑΤΩΝ

### Αν δεν ανάβει η εστία:

- Ελέγξτε αν είναι ανοιχτή η παροχή αερίου στη φιάλη υγραερίου.
- Βεβαιωθείτε ότι υπάρχει αρκετό αέριο στη φιάλη.
- Ελέγξτε αν φτάνουν οι σπίθες από το ηλεκτρόδιο μέχρι την εστία.

### Αν δεν υπάρχει σπίθα:

- Βεβαιωθείτε ότι η μπαταρία είναι τοποθετημένη σωστά (σε ψησταριές με ηλεκτρική ανάφλεξη).
- Η απόσταση μεταξύ εστίας και ηλεκτροδίου πρέπει να είναι το πολύ 5–8 χιλ.
- Ελέγξτε αν τα καλώδια στην ηλεκτρική ανάφλεξη και το ηλεκτρόδιο βρίσκονται στη θέση τους και αν είναι καλά σφιγμένα.
- Τοποθετήστε μια νέα μπαταρία (τύπου AA, LR02, 1,5 Volt) στην ηλεκτρική ανάφλεξη (σε ψησταριές με ηλεκτρική ανάφλεξη).

Αν δεν μπορείτε να βάλετε σε λειτουργία την ψησταριά με τις ανωτέρω ενέργειες, επικοινωνήστε με τον έμπορο που σας την προμήθευσε.

## ΕΓΓΥΗΣΗ ΓΙΑ ΤΟΝ ΚΑΤΑΝΑΛΩΤΗ

### 1. Εγγύηση και αναφορά σε λοιπά δικαιώματα του αγοραστή

Με την αγορά του προϊόντος OUTDOORCHEF από κάποιον εξουσιοδοτημένο έμπορο, λαμβάνετε ως ιδιώτης τελικός πελάτης (καταναλωτής) μια εγγύηση από τον κατασκευαστή DKB Household Switzerland AG («η DKB»).

Η εγγύηση του κατασκευαστή διασφαλίζει τις αντίστοιχες αξιώσεις σας από τον πάροχο σύμφωνα με το παρόν. Οι αξιώσεις εγγύησης που προκύπτουν από το παρόν έγγραφο ισχύουν παράλληλα με τα υπόλοιπα συμβατικά ή νόμιμα δικαιώματά σας. Τα δικαιώματα αυτά δεν αποκλείονται ούτε περιορίζονται από την παρούσα εγγύηση. Επομένως, μπορείτε να ενεργοποιήσετε και τις υπόλοιπες συμβατικές ή νόμιμες αξιώσεις σας απέναντι στα αντίστοιχα υπεύθυνα μέρη. Για παράδειγμα, τυχόν αξιώσεις που προκύπτουν από τη νομοθεσία περί ευθύνης λόγω ελαττωματικών προϊόντων δεν θίγονται από την παρούσα εγγύηση. Πιο συγκεκριμένα, ως αγοραστής διατηρείτε τη δυνατότητα να ενεργοποιήσετε και τις τυχόν συμβατικές αξιώσεις εγγύησης από τον έμπορο που σας προμήθευσε το προϊόν. Επομένως, μπορείτε για παράδειγμα να επιδιώξετε την ανάρρωση της σύμβασης πώλησης έναντι του πωλητή, αλλά όχι εναντίον της DKB στο πλαίσιο της παρούσας εγγύησης.

## 2. Συμβαλλόμενοι και προϋποθέσεις για την εγγύηση

Πάροχος της εγγύησης είναι η DKB. Δικαιούχος της εγγύησης είναι κάθε τελικός πελάτης που προμηθεύεται μέσω εξουσιοδοτημένου αντιπροσώπου ένα καινούργιο προϊόν για ιδιωτική χρήση. Η αγορά αποδεικνύεται με προσκόμιση της απόδειξης αγοράς. Η αγορά προορίζεται για ιδιωτική χρήση όταν το προϊόν έχει αγοραστεί από φυσικό πρόσωπο και χρησιμοποιείται για σκοπούς μη εμπορικής ή επαγγελματικής φύσεως. Αν διαπιστωθεί περίπτωση που καλύπτεται από την εγγύηση, η αξίωση πρέπει να γνωστοποιηθεί στον πάροχο της εγγύησης μέσα σε δύο μήνες. Διαφορετικά οι αξιώσεις για εγγύηση δεν ισχύουν. Για οφθαλμοφανή ελαττώματα, η προθεσμία αρχίζει από την παραλαβή του προϊόντος. Επομένως, η DKB συνιστά να εξετάζετε λεπτομερώς το προϊόν κατά την παραλαβή του για τυχόν ελαττώματα.

## 3. Πεδίο εφαρμογής

Η εγγύηση ισχύει από την ημερομηνία αγοράς και είναι έγκυρη στις παρακάτω περιπτώσεις και εφόσον δεν υφίσταται καμία περίπτωση αποκλεισμού σύμφωνα με το άρθρο 4 του παρόντος:

- 3 έτη για την επισμαλτωμένη σφαίρα (κάτω μέρος και καπάκι) ως προς το ενδεχόμενο φθοράς από σκουριά.
- 3 έτη για την επισμαλτωμένη σχάρα ψησίματος ως προς το ενδεχόμενο φθοράς από σκουριά ή από τη φωτιά.
- 3 έτη για κάθε μέρος από ανοξείδωτο χάλυβα ως προς το ενδεχόμενο φθοράς από σκουριά ή από τη φωτιά.
- Αστοχίες στην επισμάλτωση πριν από την πρώτη χρήση.
- 2 έτη για όλες τις άλλες αστοχίες κατασκευής ή υλικού.

Σύμφωνα με τα ανωτέρω, δεν θεωρούνται ως αστοχίες τυχόν ανωμαλίες που δεν επηρεάζουν τη λειτουργία και είναι ανεκτές για τον πελάτη, τυχόν χρωματικές διαφορές στην επισμάλτωση ή άλλες μικρές αστοχίες που οφείλονται σε παράγοντες κατασκευής στα σημεία στήριξης στο κάτω μέρος της περιμέτρου του καπακιού ή στα σημεία ανάρτησης.

Σε περίπτωση ισχύος της εγγύησης, η DKB μπορεί κατ' επιλογή της να αντικαταστήσει ή να αλλάξει τα χαλασμένα ή προβληματικά μέρη ή ολόκληρο το προϊόν. Εφόσον είναι ανεκτό για τον πελάτη, η ανταλλαγή μπορεί να γίνει και με ανάλογο μοντέλο νεότερης κατασκευής ή με διάδοχο μοντέλο. Εφόσον δεν επηρεάζεται από ελάττωμα η λειτουργικότητα του προϊόντος και εφόσον είναι ανεκτό για τον πελάτη, μπορεί να προσφερθεί αντί για επισκευή μια αρμόζουσα οικονομική αποζημίωση. Όσο διαρκεί η διαδικασία της εγγύησης (εξέταση και ενδεχόμενη αντικατάσταση) δεν υφίσταται δικαίωμα αξίωσης από την DKB για ανταλλακτικό προϊόν ή άλλου είδους αποζημίωση. Η εκτέλεση υποχρεώσεων από την εγγύηση δεν επιφέρει ούτε επέκταση ούτε επανέναξη της διάρκειας της εγγύησης. Τα εξαρτήματα που αντικαθίστανται από ανταλλακτικά περνούν στην ιδιοκτησία της DKB. Ο χρόνος εγγύησης επανεκκινείται μόνο στην περίπτωση αντικατάστασης του προϊόντος. Η παρούσα εγγύηση δεν δικαιολογεί περαιτέρω αξιώσεις από τον πάροχο της εγγύησης. Ωστόσο, οι αξιώσεις των πελατών με βάση άλλες νομικές αιτιολογήσεις δεν αποκλείονται ούτε περιορίζονται από την παρούσα εγγύηση (βλ. και ανωτέρω, άρθρο 1.).

## 4. Εξαιρέσεις από την εγγύηση

Δεν παρέχεται εγγύηση για τις εξής περιπτώσεις:

- Συνήθης φθορά λόγω ορθής χρήσης και ειδικότερα σε εξαρτήματα εκτεθειμένα σε φθορά όπως η κολόνα, οι φλογοκαλύπτρες, ο καυστήρας, το θερμόμετρο, η ανάφλεξη και η μπαταρία, τα ηλεκτρόδια, το καλώδιο της ανάφλεξης, το λάστιχο υγραερίου, ο ρυθμιστής της πίεσης του αερίου, το θερμαντικό στοιχείο, ο ανακλαστήρας, το προστατευτικό φύλλο αλουμινίου, η σχάρα ψησίματος, η σχάρα για τα κάρβουνα και το τάσι για τα κάρβουνα, η σχάρα προσανάμματος και το συρτάρι συλλογής απανθρακωμένων και μη λιπών.
- Βλάβες στην επισμάλτωση χρησιμοποιημένων συσκευών, εφόσον δεν μπορεί να αποδειχτεί ότι η αστοχία προϋπήρχε πριν από την πρώτη χρήση.
- Ζημιές και/ή βλάβες εξαιτίας εσφαλμένης ή ακατάλληλης χρήσης και ειδικότερα λόγω μη τήρησης των οδηγιών χρήσης, των προφυλάξεων ασφαλείας και των οδηγιών για τη λειτουργία και τη συντήρηση (π.χ. χρήση συσκευών εξωτερικών χώρων σε εσωτερικούς χώρους, ζημιές από εσφαλμένη συναρμολόγηση, εσφαλμένος τρόπος καθαρισμού της επισμαλτωμένης επιφάνειας της κολόνας ή της σχάρας ψησίματος, αμέλεια ελέγχου της στεγανότητας όπως συνιστάται στις οδηγίες χρήσης, χρήση επιβλαβών χημικών ουσιών, σκόπιμα διαφορετική χρήση κ.ο.κ.).
- Ζημιές και/ή βλάβες εξαιτίας παρεμβάσεων ή επισκευών που έγιναν από πρόσωπα μη εξουσιοδοτημένα από την DKB.
- Ζημιές και/ή βλάβες εξαιτίας καταστροφικών μετεωρολογικών φαινομένων (όπως π.χ. χαλάζι ή κεραυνός).
- Ζημιές και/ή βλάβες εξαιτίας δόλιας ζημίας ή εξαιτίας σκόπιμης ζημίας ή ζημίας από αμέλεια που δεν οφείλεται στην DKB.
- Ζημιές και/ή βλάβες που προκλήθηκαν κατά τη μεταφορά προς τον αγοραστή, εφόσον η μεταφορά δεν έγινε με ευθύνη του παρόχου της εγγύησης.
- Ζημιές και/ή βλάβες λόγω ανωτέρας βίας.
- Ζημιές και/ή βλάβες εξαιτίας της φθοράς λόγω επαγγελματικής χρήσης για επιχειρηματικό σκοπό (π.χ. χρήση σε ξενοδοχεία ή σε χώρους εστίασης).

## 5. Διεκπεραίωση της εγγύησης

Για περιπτώσεις εγγύησης, απευθυνθείτε αμέσως στην εταιρεία μας ή σε εξουσιοδοτημένο αντιπρόσωπό μας (στοιχεία αντιπροσώπων θα βρείτε στη διεύθυνση [www.outdoorchef.com](http://www.outdoorchef.com)) και δηλώστε μας τη διεύθυνσή σας, το προϊόν ή το εξάρτημα, την απόδειξη αγοράς, τον αριθμό σειράς και τον αριθμό τεμαχίου (θα τα βρείτε και τα δύο στην ετικέτα δεδομένων της συσκευής, βλ. και πρώτο μέρος των οδηγιών χρήσης). Περιγράψτε μας τη ζημιά, συμπεριλαμβάνοντας εφόσον μπορείτε και μια φωτογραφία. Για τον έλεγχο της εφαρμογής της εγγύησης παρακαλούμε να παραδώσετε τη συσκευή στην εταιρεία μας ή τον αντιπρόσωπό μας (εγγύηση προσκόμισης). Σε δικαιολογημένες περιπτώσεις εγγύησης θα αναλάβουμε και τα απαραίτητα έξοδα μεταφοράς και αποστολής, διαφορετικά σας θα σας επιστρέψουμε το προϊόν με δικά σας έξοδα.

## Η κατατεθειμένη επωνυμία OUTDOORCHEF εκπροσωπείται από την επιχείρηση

DKB Household Switzerland AG | Eggbühlstraße 28 | Postfach | 8052 Zürich-Schweiz | [www.dkbrands.com](http://www.dkbrands.com)



# ΤΕΧΝΙΚΑ ΣΤΟΙΧΕΙΑ

## AUSTRALIA 315 G / AUSTRALIA 325 G

CE	0063
Αέριο	Προπάνιο/Βουτάνιο 30/31
Συνολική απόδοση	11,7kW
Προπάνιο	546 γρ./ώρα
Ακροφύσιο (28–30/37 mbar)	0,78 χιλ./ Ένδειξη: BD
Ακροφύσιο (50 mbar)	0,68 χιλ./ Ένδειξη: AD
Πίεση αερίου	Βουτάνιο 28 mbar Προπάνιο 37 mbar
Κατά μέγιστο επιτρεπόμενες φιάλες υγραερίου πάνω στον σκελετό της ψησταριάς	Βουτανίου μέγ. 7,5 κ. Προπανίου μέγ. 7,5 κ.

## AUSTRALIA 415 G / AUSTRALIA 425 G

CE	0063
Αέριο	Προπάνιο/Βουτάνιο 30/31
Συνολική απόδοση	16,80 kW / 21,0 kW
Προπάνιο	1165 γρ./ώρα
Ακροφύσιο (28–30/37 mbar)	0,98 χιλ. / Ένδειξη: BK
Ακροφύσιο (50 mbar)	0,88 χιλ. / Ένδειξη: AH
Πίεση αερίου	Βουτάνιο 28 mbar Προπάνιο 37 mbar
Κατά μέγιστο επιτρεπόμενες φιάλες υγραερίου πάνω στον σκελετό της ψησταριάς	Βουτανίου μέγ. 7,5 κ. Προπανίου μέγ. 7,5 κ.

## AUSTRALIA 455 G

CE	0063
Αέριο	Προπάνιο/Βουτάνιο 30/31
Συνολική απόδοση	22,8 kW
Προπάνιο	862 γρ./ώρα
Ακροφύσιο (28–30/37 mbar)	0,98 χιλ. / Ένδειξη: BK
Ακροφύσιο (50 mbar)	0,88 χιλ. / Ένδειξη: AH
Πίεση αερίου	Βουτάνιο 28 mbar Προπάνιο 37 mbar
Κατά μέγιστο επιτρεπόμενες φιάλες υγραερίου πάνω στον σκελετό της ψησταριάς	Βουτανίου μέγ. 7,5 κ. Προπανίου μέγ. 7,5 κ.

## ΠΛΑΪΝΗ ΕΣΤΙΑ

### (AUSTRALIA 325 G / AUSTRALIA 425 G / AUSTRALIA 455 G)

CE	0063
Αέριο	Προπάνιο/Βουτάνιο 30/31
Απόδοση	4,20 kW
Προπάνιο	116 γρ./ώρα
Ακροφύσιο (28–30/37 mbar)	0,98 χιλ. / Ένδειξη: BK
Ακροφύσιο (50 mbar)	0,85 χιλ. / Ένδειξη: AG
Πίεση αερίου	Βουτάνιο 28 mbar Προπάνιο 37 mbar

## ΥΠΕΡΥΘΡΗ ΕΣΤΙΑ (AUSTRALIA 455 G)

CE	0063
Αέριο	Προπάνιο/Βουτάνιο 30/31
Απόδοση	6,0 kW
Προπάνιο	418 γρ./ώρα
Ακροφύσιο (28–30/37 mbar)	1,16 χιλ. / Ένδειξη: BP
Ακροφύσιο (50 mbar)	1,00 χιλ. / Ένδειξη: AP
Πίεση αερίου	Βουτάνιο 28 mbar Προπάνιο 37 mbar

## ΚΑΤΗΓΟΡΙΕΣ

I<sub>3</sub><sub>B/P</sub> (30 mbar)  
I<sub>3</sub><sub>B/P</sub> (50 mbar)  
I<sub>3</sub><sub>+</sub> (28/30/37 mbar)

## ΗΛΕΚΤΡΙΚΗ ΑΝΑΦΛΕΞΗ

Για τη λειτουργία της ηλεκτρικής ανάφλεξης χρειάζεται μία μπαταρία (τύπου AA, LR02, 1,5 Volt).

## ΣΥΜΒΟΥΛΗ ΓΙΑ ΤΗΝ ΕΝΔΕΙΞΗ ΤΗΣ ΘΕΡΜΟΚΡΑΣΙΑΣ

Η απόκλιση της ένδειξης του θερμομέτρου μπορεί να φτάνει το +/- 10 %.

## ΙΣΤΟΤΟΠΟΣ

Περισσότερες πληροφορίες, συμβουλές, συνταγές και ό,τι πρέπει να ξέρετε για τα προϊόντα OUTDOORCHEF θα βρείτε στον ιστότοπο OUTDOORCHEF.COM

\* Πίνακας εξουσιοδοτημένων αντιπροσώπων υπάρχει στον ιστότοπό μας, στη διεύθυνση OUTDOORCHEF.COM

\*\* Ο αριθμός σειράς (Seriennummer) και ο αριθμός τεμαχίου (Artikelnummer) βρίσκονται στην ετικέτα δεδομένων της συσκευής, βλ. και πρώτο μέρος στις παρούσες ΟΔΗΓΙΕΣ ΧΡΗΣΗΣ.