

weber TRAVELER

ΕΓΧΕΙΡΙΔΙΟ ΚΑΤΟΧΟΥ ΨΗΣΤΑΡΙΑΣ ΥΓΡΑΕΡΙΟΥ



ΚΑΤΑΧΩΡΙΣΤΕ *σήμερα*

Ξεκλειδώνοντας την ευτυχία του ψησίματος στην ψησταριά: Καταχωρίστε την ψησταριά υγραερίου σας και θα λάβετε ειδικό περιεχόμενο που θα σας κάνει τον απόλυτο ήρωα του μπάρμπεκιου.

Η καταχώρηση είναι εύκολη και θα θέλαμε απλώς την απάντησή σας σε μερικές σύντομες ερωτήσεις. Σε λιγότερο από δύο λεπτά, θα ενεργοποιήσετε τον μοναδικό σας κωδικό Weber-ID, και θα ξεκλειδώσετε τη γνώση και την καθοδήγηση της WEBER για μια ολόκληρη ζωή. Διατηρήστε την έμπνευση συνεχώς.



BILT.
Δωρεάν Λήψη



ΤΗΛΕΦΩΝΟ



ΚΙΝΗΤΟ



E-MAIL



ONLINE

Κρατήστε αυτό το Εγχειρίδιο Κατόχου για μελλοντική αναφορά, διαβάστε το προσεκτικά και αν έχετε τυχόν απορίες επικοινωνήστε μαζί μας σήμερα.

53716

121620
el



ΑΣΦΑΛΕΙΑ

Σημαντικές Πληροφορίες Ασφαλείας

Στο παρόν Εγχειρίδιο Κατόχου χρησιμοποιούνται επισήμανσεις **ΚΙΝΔΥΝΟΥ**, **ΠΡΟΕΙΔΟΠΟΙΗΣΕΩΝ** και **ΠΡΟΦΥΛΑΞΕΩΝ** για να τονίσουν κρίσιμες και σημαντικές πληροφορίες. Διαβάστε και τηρήστε αυτές τις επισήμανσεις για λόγους ασφαλείας και για να αποφύγετε τις υλικές ζημιές. Οι ορισμοί των επισήμανσεων δίνονται παρακάτω.

Δ ΚΙΝΔΥΝΟΣ: Υποδεικνύει μια επικίνδυνη κατάσταση, η οποία, αν δεν αποφευχθεί, **θα οδηγήσει σε θάνατο ή σοβαρό τραυματισμό.**

Δ ΠΡΟΕΙΔΟΠΟΙΗΣΗ: Υποδεικνύει μια επικίνδυνη κατάσταση, η οποία, αν δεν αποφευχθεί, **θα μπορούσε να οδηγήσει σε θάνατο ή σοβαρό τραυματισμό.**

Δ ΠΡΟΦΥΛΑΞΗ: Υποδεικνύει μια επικίνδυνη κατάσταση, η οποία, αν δεν αποφευχθεί, **θα μπορούσε να οδηγήσει σε μικρό ή μέτριο τραυματισμό.**

Δ ΚΙΝΔΥΝΟΣ

Εάν σας μυρίσει αέριο:

- Κλείστε την παροχή αερίου προς τη συσκευή (ψησταριά).
- Σβήστε τυχόν ανοιχτή φλόγα.
- Ανοίξτε το καπάκι.
- Εάν η μυρωδιά επιμένει, απομακρυνθείτε από τη συσκευή (ψησταριά) και καλέστε αμέσως τον προμηθευτή αερίου ή την πυροσβεστική.

Δ ΠΡΟΕΙΔΟΠΟΙΗΣΗ

- Μην αποθηκεύετε ή χρησιμοποιείτε βενζίνη ή άλλα εύφλεκτα υγρά ή ατμούς κοντά σε αυτή (την ψησταριά) ή οποιαδήποτε άλλη συσκευή.
- Μία φιάλη υγραερίου που δεν έχει συνδεθεί για χρήση, δεν πρέπει να αποθηκεύεται κοντά σε αυτή (την ψησταριά) ή οποιαδήποτε άλλη συσκευή.

ΓΙΑ ΧΡΗΣΗ ΜΟΝΟ ΣΕ ΕΞΩΤΕΡΙΚΟΥΣ ΧΩΡΟΥΣ.

ΔΙΑΒΑΣΤΕ ΤΙΣ ΟΔΗΓΙΕΣ ΠΡΙΝ ΧΡΗΣΙΜΟΠΟΙΗΣΕΤΕ ΤΗ ΣΥΣΚΕΥΗ (ΨΗΣΤΑΡΙΑ).

ΣΗΜΕΙΩΣΗ ΠΡΟΣ ΤΟΝ ΕΓΚΑΤΑΣΤΑΤΗ: Οι παρούσες οδηγίες πρέπει να παραμείνουν με τον καταναλωτή.

ΣΗΜΕΙΩΣΗ ΠΡΟΣ ΤΟΝ ΚΑΤΑΝΑΛΩΤΗ: Φυλάξτε αυτές τις οδηγίες για μελλοντική αναφορά.

Εγκατάσταση και Συναρμολόγηση

Δ ΚΙΝΔΥΝΟΣ: Αυτή η ψησταριά δεν προορίζεται για εγκατάσταση σε τροχόσπιτα ή σκάφη.

Δ ΠΡΟΕΙΔΟΠΟΙΗΣΗ: Μην χρησιμοποιήσετε αυτή την ψησταριά παρά μόνο εάν όλα τα εξαρτήματα είναι στη θέση τους και η ψησταριά έχει συναρμολογηθεί σωστά σύμφωνα με τις οδηγίες συναρμολόγησης.

Δ ΠΡΟΕΙΔΟΠΟΙΗΣΗ: Μην εντοιχίσετε αυτό το μοντέλο ψησταριάς σε οποιαδήποτε εντοιχιζόμενη ή συρόμενη κατασκευή.

Δ ΠΡΟΕΙΔΟΠΟΙΗΣΗ: Μην τροποποιείτε τη συσκευή. Το υγραέριο δεν είναι φυσικό αέριο. Η μετατροπή ή η απόπειρα χρήσης φυσικού αερίου σε μία μονάδα υγραερίου ή η απόπειρα χρήσης υγραερίου σε μία μονάδα φυσικού αερίου δεν είναι ασφαλής και θα ακυρώσει την εγγύησή σας.

• Τυχόν εξαρτήματα που είναι σφραγισμένα από τον κατασκευαστή δεν πρέπει να τροποποιούνται από τον χρήστη.

Λειτουργία

Δ ΚΙΝΔΥΝΟΣ: Χρησιμοποιείτε την ψησταριά μόνο σε εξωτερικούς χώρους, σε σημεία με καλό εξαερισμό. Μην την χρησιμοποιείτε μέσα σε γκαράζ, κτίρια, σκεπαστούς διαδρόμους, τέντες ή άλλους περιορισμένους χώρους ή κάτω από υπερκείμενες αναφλέξιμες κατασκευές.

Δ ΚΙΝΔΥΝΟΣ: Μην χρησιμοποιείτε την ψησταριά μέσα σε κάποιο όχημα ή μέσα σε χώρο αποθήκευσης ή εμπορευμάτων ενόσ οχήματος. Αυτή η προειδοποίηση ισχύει, χωρίς περιορισμό, για αυτοκίνητα, φορτηγά, στέισον βάνγκον, μίνι βαν, τζιπ, τροχόσπιτα και σκάφη.

Δ ΚΙΝΔΥΝΟΣ: Μην χρησιμοποιείτε την ψησταριά σε απόσταση μικρότερη από 61 εκ. από αναφλέξιμα υλικά. Η απόσταση αυτή ισχύει για όλες τις πλευρές της ψησταριάς, δηλαδή πάνω, κάτω, πίσω και πλαϊνά μέρη.

Δ ΚΙΝΔΥΝΟΣ: Διατηρήστε την περιοχή μαγειρέματος καθαρή από εύφλεκτους ατμούς και υγρά όπως βενζίνη, οινόπνευμα, κλπ., και αναφλέξιμα υλικά.

Δ ΚΙΝΔΥΝΟΣ: Αυτή η συσκευή πρέπει να βρίσκεται μακριά από εύφλεκτα υλικά κατά τη χρήση.

Δ ΚΙΝΔΥΝΟΣ: Μην τοποθετείτε κάποιο κάλυμμα ψησταριάς ή ο,τιδήποτε εύφλεκτο πάνω στην ψησταριά ή μέσα στον αποθηκευτικό χώρο που βρίσκεται στο κάτω μέρος της, ενόσω η ψησταριά βρίσκεται σε λειτουργία ή είναι ζεστή.

Δ ΚΙΝΔΥΝΟΣ: Σε περίπτωση που τα λίπη πιάσουν φωτιά, κλείστε όλους τους καυστήρες και αφήστε το καπάκι κλειστό μέχρι να σβήσει η φωτιά.

Δ ΠΡΟΕΙΔΟΠΟΙΗΣΗ: Τα προσβάσιμα εξαρτήματα μπορεί να είναι πολύ ζεστά. Κρατήστε τα μικρά παιδιά μακριά.

Δ ΠΡΟΕΙΔΟΠΟΙΗΣΗ: Χρησιμοποιείτε ανθεκτικά στη θερμότητα γάντια μάρμπεκιου (που συμμορφώνονται με το επίπεδο Θερμότητας μέσω Επαφής 2 ή μεγαλύτερο του προτύπου EN 407) όταν χειρίζεστε την ψησταριά.

Δ ΠΡΟΕΙΔΟΠΟΙΗΣΗ: Η χρήση αλκοόλ, συνταγογραφούμενων ή μη φαρμάκων ή ναρκωτικών ενδέχεται να μειώσει την ικανότητα του καταναλωτή να συναρμολογήσει, να μετακινήσει, να αποθηκεύσει ή να λειτουργήσει την ψησταριά σωστά και με ασφάλεια.

Δ ΠΡΟΕΙΔΟΠΟΙΗΣΗ: Ποτέ μην αφήνετε την ψησταριά χωρίς επίβλεψη κατά τη διάρκεια της προθέρμανσης ή της χρήσης. Δείτε τη δέουσα προσοχή όταν χρησιμοποιείτε αυτή την ψησταριά. Κατά τη χρήση ολόκληρο το κουτί μαγειρέματος γίνεται καυτό.

Δ ΠΡΟΕΙΔΟΠΟΙΗΣΗ: Μην μετακινείτε τη συσκευή κατά τη χρήση.

Δ ΠΡΟΕΙΔΟΠΟΙΗΣΗ: Κρατήστε οποιοδήποτε καλώδιο παροχής ρεύματος καθώς και το σωλήνα παροχής καυσίμου μακριά από τυχόν θερμαινόμενες επιφάνειες.

Δ ΠΡΟΦΥΛΑΞΗ: Το παρόν προϊόν έχει ελεγχθεί ως προς την ασφάλεια και πιστοποιείται για χρήση μόνο σε κάποια συγκεκριμένη χώρα. Ανατρέξτε στην ένδειξη χώρας που αναγράφεται στο εξωτερικό του κουτιού.

• Μην χρησιμοποιείτε κάρβουνα, μπρικέτες ή πέτρες λάβας μέσα στην ψησταριά.

Αποθήκευση και/ή Μη χρησιμοποίηση

Δ ΠΡΟΕΙΔΟΠΟΙΗΣΗ: Κλείστε την παροχή αερίου στη φιάλη αερίου μετά τη χρήση.

Δ ΠΡΟΕΙΔΟΠΟΙΗΣΗ: Οι φιάλες υγραερίου (LPG) πρέπει να αποθηκεύονται σε εξωτερικούς χώρους, μακριά από παιδιά, και δεν πρέπει να φυλάσσονται στο εσωτερικό κτιρίων, σε γκαράζ ή σε οποιοδήποτε άλλο περιορισμένο χώρο.

Δ ΠΡΟΕΙΔΟΠΟΙΗΣΗ: Μετά από μία περίοδο αποθήκευσης και/ή μη χρησιμοποίησης, η ψησταριά θα πρέπει να ελεγχθεί για διαρροές αερίου και αποφράξεις των καυστήρων πριν τη χρήση.

• Η αποθήκευση της ψησταριάς σε εσωτερικό χώρο επιτρέπεται μόνο αν η φιάλη υγραερίου έχει αποσυνδεθεί και αφαιρεθεί από την ψησταριά.





καλώς ήρθατε στην οικογένεια

Είμαστε ενθουσιασμένοι που αποφασίσατε να συμμετάσχετε κι εσείς στο ταξίδι προς την διασκέδαση του μπάρμπεκιου. Θα θέλαμε να αφιερώσετε λίγο χρόνο και να διαβάσετε προσεκτικά αυτό το Εγχειρίδιο Κατόχου για να διασφαλίσετε ότι είστε έτοιμοι για μπάρμπεκιου γρήγορα και εύκολα. Θέλουμε να είμαστε κοντά σας καθ' όλη τη διάρκεια ζωής του μπάρμπεκιού σας, γι' αυτό αφιερώστε λίγα μόνο λεπτά για να το καταχωρήσετε. Σας διαβεβαιώνουμε ότι σε καμία περίπτωση δεν θα προβούμε στην πώληση των στοιχείων σας ούτε θα σας ενοχλήσουμε με περιττά email. Και το βασικότερο, σας διαβεβαιώνουμε ότι θα είμαστε στο πλευρό σας συνεχώς. Με τη λήψη του κωδικού σας WEBER ID, ως μέρος της καταχώρησής σας, θα σας αποστείλουμε ειδικό περιεχόμενο, κατάλληλο για εσάς και την ψησταριά σας.

Γι' αυτό, ελάτε μαζί μας και γίνετε μέλος είτε online, είτε μέσω τηλεφώνου είτε με οποιονδήποτε άλλο τρόπο επιθυμείτε να μείνετε σε επαφή.

Σας ευχαριστούμε που επιλέξατε τη WEBER. Είμαστε χαρούμενοι που είστε εδώ.

ΠΙΝΑΚΑΣ ΠΕΡΙΕΧΟΜΕΝΩΝ

- 2 ΑΣΦΑΛΕΙΑ
Σημαντικές Πληροφορίες Ασφαλείας
- 4 ΕΓΓΥΗΣΗ
Εγγύηση
- 4 ΛΙΣΤΑ ΕΞΑΡΤΗΜΑΤΩΝ
- 5 ΣΥΝΑΡΜΟΛΟΓΗΣΗ
- 6 ΧΑΡΑΚΤΗΡΙΣΤΙΚΑ
ΠΡΟΪΟΝΤΟΣ
Χαρακτηριστικά ταξιδιώτη
Διπλώνοντας το καρότσι και
μεταφέροντας την ψησταριά
- 8 ΞΕΚΙΝΩΝΤΑΣ
Σημαντικές Πληροφορίες σχετικά με το
Υγραέριο και τις Συνδέσεις Αερίου
- 10 Λειτουργία
Την Πρώτη Φορά που Ψήνετε
Κάθε Φορά που Ψήνετε
Άναμμα της Ψησταριάς
- 12 Φροντίδα Προϊόντος
Καθαρισμός και Συντήρηση
- 14 Αντιμετώπιση
Προβλημάτων
- 16 Συμβουλές και
Οδηγίες
Τα Πρέπει και Δεν Πρέπει του
Ψησίματος
- 17 Ανταλλακτικά
Εξαρτήματα



ΕΓΓΥΗΣΗ

Σας ευχαριστούμε που αγοράσατε ένα προϊόν WEBER. Η εταιρεία Weber-Stephen Products LLC, με έδρα στη διεύθυνση 1415 S. Roselle Road, Palatine, Illinois 60067 («WEBER») είναι υπερέμφανη που έχει τη δυνατότητα να παρέχει ένα ασφαρές, ανθεκτικό και αξιόπιστο προϊόν.

Η παρούσα αποτελεί την Οικειοθελή Εγγύηση της WEBER και σας παρέχεται χωρίς πρόσθετο κόστος. Περιλαμβάνει τις πληροφορίες που θα χρειαστείτε για την επίσκεψη του προϊόντος σας WEBER στην απίθανη περίπτωση εμφάνισης κάποιας βλάβης ή ελαττώματος.

Δυνάμει της ισχύουσας νομοθεσίας, ο πελάτης έχει διάφορα δικαιώματα σε περίπτωση που το προϊόν είναι ελαττωματικό. Αυτά τα δικαιώματα περιλαμβάνουν επίσκεψη ή αντικατάσταση, μείωση της τιμής αγοράς, και αποζημίωση. Στην Ευρωπαϊκή Ένωση, για παράδειγμα, αυτό θα συνιστούσε μία διετή νομοθετημένη εγγύηση η οποία αρχίζει την ημερομηνία παράδοσης του προϊόντος. Αυτά καθώς και άλλα νομοθετημένα δικαιώματα παραμένουν ανεπηρέαστα από την παρούσα εγγύηση. Στην πραγματικότητα, η παρούσα εγγύηση παρέχει πρόσθετα δικαιώματα στον Κάτοχο, τα οποία είναι ανεξάρτητα από τις νομοθετημένες διατάξεις εγγύησης.

ΟΙΚΕΙΟΘΕΛΗΣ ΕΓΓΥΗΣΗ ΤΗΣ WEBER

Η WEBER εγγυάται, στον αγοραστή του προϊόντος WEBER (ή στην περίπτωση δώρου ή προωθητικής περίπτωσης, στο άτομο στο οποίο προσφέρθηκε ως δώρο ή ως αντικείμενο προώθησης), ότι το προϊόν WEBER είναι ελεύθερο ελαττωμάτων σε υλικά και κατασκευαστική αρτιότητα για την χρονική περίοδο (περιόδου) που καθορίζεται παρακάτω όταν το προϊόν συναρμολογείται και λειτουργεί σύμφωνα με το συνοδευτικό Εγχειρίδιο Κατόχου. (Σημείωση: Αν χάζετε το Εγχειρίδιο Κατόχου WEBER που έχετε, μπορείτε να βρείτε ένα αντίγραφο του στο διαδικτυο στη διεύθυνση www.weber.com ή στην ειδική για τη χώρα ιστοσελίδα στην οποία ενδέχεται να ανακατευθυνθεί ο Κάτοχος.) Με την προϋπόθεση κανονικής χρήσης και συντήρησης σε μονοκατοικία ή διαμέρισμα, η WEBER συμφωνεί εντός του πλαισίου της παρούσας εγγύησης να επισκευάσει ή να αντικαταστήσει ελαττωματικά εξαρτήματα εντός των ισχυουσών χρονικών περιόδων, περιορισμών και εξαιρέσεων που παρατίθενται στη συνέχεια. ΣΤΟ ΒΑΘΜΟ ΠΟΥ ΕΠΙΤΡΕΠΕΤΑΙ ΑΠΟ ΤΗΝ ΙΣΧΥΟΥΣΑ ΝΟΜΟΘΕΣΙΑ, Η ΠΑΡΟΥΣΑ ΕΓΓΥΗΣΗ ΧΟΡΗΓΕΙΤΑΙ ΜΟΝΟ ΣΤΟΝ ΑΡΧΙΚΟ ΑΓΟΡΑΣΤΗ ΚΑΙ ΔΕΝ ΜΕΤΑΒΙΒΑΣΤΑΙ ΣΕ ΕΠΑΓΓΕΛΜΑΤΙΟΥΣ ΚΑΤΟΧΟΥΣ, ΜΕ ΤΗΝ ΕΞΑΙΡΕΣΗ ΤΗΣ ΠΕΡΙΠΤΩΣΗΣ ΔΩΡΟΝ ΚΑΙ ΑΝΤΙΚΕΙΜΕΝΩΝ ΠΡΟΩΘΗΣΗΣ ΟΠΩΣ ΑΝΑΦΕΡΟΝΤΕ ΠΑΡΑΠΑΝΩ.

ΥΠΟΧΡΕΩΣΕΙΣ ΤΟΥ ΚΑΤΟΧΟΥ ΔΥΝΑΜΕΙ ΤΗΣ ΠΑΡΟΥΣΑΣ ΕΓΓΥΗΣΗΣ

Για να διασφαλίσετε την απρόσκοπτη κάλυψη από την εγγύηση, είναι σημαντικό (αλλά όχι απαραίτητο) να καταχωρήσετε το προϊόν σας WEBER στο διαδικτυο στη διεύθυνση www.weber.com ή στην ειδική για τη χώρα ιστοσελίδα στην οποία ενδέχεται να ανακατευθυνθεί ο Κάτοχος. Επίσης, φυλάξτε την πρωτότυπη απόδειξη και/ή τιμολόγιο αγοράς. Η καταχώρηση του προϊόντος σας WEBER επιβεβαιώνει την κάλυψη σας από την εγγύηση και παρέχει έναν άμεσο σύνδεσμο μεταξύ εσάς και της WEBER σε περίπτωση που χρειαστεί να επικοινωνήσουμε μαζί σας.

Η παραπάνω εγγύηση ισχύει μόνο εάν ο κάτοχος παρέχει εύλογη φροντίδα στο προϊόν WEBER ακολουθώντας όλες τις οδηγίες συναρμολόγησης, τις οδηγίες χρήσης και την προληπτική συντήρηση, όπως αυτές παρατίθενται στο συνοδευτικό Εγχειρίδιο Κατόχου, εκτός και αν ο κάτοχος μπορεί να αποδείξει ότι το ελάττωμα ή η βλάβη δεν σχετίζεται με τη μη συμμόρφωση με τις προαναφερθείσες υποχρεώσεις. Εάν διαμείνετε σε παραβαλάνσια πρακτική ή αν το προϊόν σας τοποθετείται κοντά σε ποίνα, η συντήρηση περιλαμβάνει τακτικό καθαρισμό και ξέπλυμα των εξωτερικών επιφανειών όπως παρατίθεται στο συνοδευτικό Εγχειρίδιο Κατόχου.

ΑΞΙΟΠΟΙΗΣΗ ΤΗΣ ΕΓΓΥΗΣΗΣ/ΑΠΟΚΛΕΙΣΜΟΣ ΑΠΟ ΤΗΝ ΕΓΓΥΗΣΗ

Εάν πιστεύετε ότι έχετε κάποιο εξάρτημα που καλύπτεται από την παρούσα Εγγύηση, επικοινωνήστε με την Εξυπηρέτηση Πελατών της WEBER χρησιμοποιώντας τις πληροφορίες επικοινωνίας που αναφέρονται στην ιστοσελίδα μας (www.weber.com) ή στην ειδική για τη χώρα ιστοσελίδα στην οποία ενδέχεται να ανακατευθυνθεί ο Κάτοχος). Η WEBER, μετά από διερεύνηση, θα προβεί στην επίσκεψη ή αντικατάσταση (κατά τη διακριτική της ευχέρεια) ενός ελαττωματικού εξαρτήματος που καλύπτεται από την παρούσα Εγγύηση. Σε περίπτωση που η επίσκεψη ή η αντικατάσταση δεν είναι εφικτή, η WEBER ενδέχεται να προβεί (κατά τη διακριτική της ευχέρεια) στην αντικατάσταση της εν λόγω ψησταριάς με μία νέα ψησταριά ίσης ή μεγαλύτερης αξίας. Η WEBER ενδέχεται να σας ζητήσει την αποστολή των εξαρτημάτων για επιθεώρηση, με τα μεταφορικά έξοδα προπληρωμένα.

Η παρούσα ΕΓΓΥΗΣΗ παραγράφεται εάν υπάρχουν βλάβες, φθορές, αποχρωματισμοί και/ή σκουριά για τα οποία δεν ευθύνεται η WEBER και προκλούνται από:

- Κακομεταχείριση, εσφαλμένη χρήση, αλλαγή τροποποίηση, εσφαλμένη εφαρμογή, βανδαλισμός, αμέλεια, ακατάλληλη συναρμολόγηση ή εγκατάσταση, και αδυναμία εκτέλεσης κανονικής και τακτικής συντήρησης.
- Έντομα (όπως αράχνες) και τρωκτικά (όπως σκίουροι), περιλαμβανομένων χωρίς περιορισμό βλαβών στους καυστήρες ή/και στους σωλήνες αερίου.
- Έκθεση σε θαλασσινό αέρα ή/και πηγές χλωρίου, όπως πισίνες και τζακούζι.
- Ακραίες καιρικές συνθήκες, όπως χαλάζι, θύελλες, σεισμοί, τσουνάμι ή παλιωρικά κύματα, ανεμοστρόβιλοι ή έντονες καταιγίδες.

Η χρήση και/ή εγκατάσταση εξαρτημάτων στο προϊόν σας WEBER τα οποία δεν είναι αυθεντικά εξαρτήματα WEBER θα ακυρώσουν την παρούσα εγγύηση, και τυχόν βλάβες που θα προκύψουν από αυτά δεν θα καλύπτονται από την παρούσα εγγύηση. Οποιαδήποτε μετατροπή μιας ψησταριάς αερίου που δεν εξουσιοδοτείται από την WEBER και δεν εκτελείται από έναν εξουσιοδοτημένο από τη WEBER τεχνικό σέρβις θα ακυρώσει την παρούσα Εγγύηση.

ΚΑΤΑΛΟΓΟΣ ΕΞΑΡΤΗΜΑΤΩΝ

Ταξιδιώτης

ΠΕΡΙΟΔΟΙ ΕΓΓΥΗΣΗΣ ΠΡΟΪΟΝΤΟΣ

Κουτί Μαγειρέματος:
5 έτη, χωρίς διαμερείς βλάβες λόγω σκουριάς/καψίματος

Μονάδα καπακιού:
5 έτη, χωρίς διαμερείς βλάβες λόγω σκουριάς/καψίματος

Ανοξείδωτος ασπίδων σωλήνας καυστήρα:
3 έτη, χωρίς διαμερείς βλάβες λόγω σκουριάς/καψίματος

Σχάρες μαγειρέματος από χυτοσίδηρο με εμαγιέ πορσελάνη επίστρωση:
3 έτη, χωρίς διαμερείς βλάβες λόγω σκουριάς/καψίματος

Πλαστικά εξαρτήματα: 2
έτη, εξαιρουμένου του ξεθωριάσματος ή του αποχρωματισμού

Όλα τα υπόλοιπα εξαρτήματα:
2 έτη

ΑΠΟΠΟΙΗΣΗ ΕΥΘΥΝΩΝ

ΠΕΡΑΝ ΤΗΣ ΕΓΓΥΗΣΗΣ ΚΑΙ ΤΗΣ ΑΠΟΠΟΙΗΣΗΣ ΕΥΘΥΝΩΝ ΟΠΩΣ ΑΥΤΕΣ ΠΕΡΙΓΡΑΦΟΝΤΑΙ ΣΤΗΝ ΠΑΡΟΥΣΑ ΔΗΛΩΣΗ ΕΓΓΥΗΣΗΣ, ΟΥΔΕΜΙΑ ΠΕΡΑΙΤΕΡΟ ΕΓΓΥΗΣΗ Η ΟΙΚΕΙΟΘΕΛΗΣ ΔΗΛΩΣΗ ΕΥΘΥΝΩΝ ΠΑΡΕΧΕΤΑΙ ΡΗΤΑ ΣΤΗΝ ΠΑΡΟΥΣΑ ΟΙ ΟΠΟΙΕΣ ΥΠΕΡΒΑΙΝΟΥΝ ΤΗ ΝΟΜΟΘΕΤΗΜΕΝΗ ΕΥΘΥΝΗ ΠΟΥ ΙΣΧΥΕΙ ΓΙΑ ΤΗΝ WEBER. ΕΠΙΣΗΣ, Η ΠΑΡΟΥΣΑ ΔΗΛΩΣΗ ΕΓΓΥΗΣΗΣ ΔΕΝ ΠΡΟΒΛΕΠΕΙ ΟΥΤΕ ΕΞΑΙΡΕΙ ΠΕΡΙΠΤΩΣΕΙΣ Η ΑΞΙΩΣΕΙΣ ΓΙΑ ΤΙΣ ΟΠΟΙΕΣ Η WEBER ΕΙΝΑΙ ΥΠΟΧΡΩΣΤΙΚΑ ΥΠΕΥΘΥΝΗ ΟΠΩΣ ΠΡΟΔΙΑΓΡΑΦΕΤΑΙ ΑΠΟ ΤΗ ΝΟΜΟΘΕΣΙΑ.

ΟΥΔΕΜΙΑ ΕΓΓΥΗΣΗ ΙΣΧΥΕΙ ΜΕΤΑ ΤΙΣ ΙΣΧΥΟΥΣΕΣ ΠΕΡΙΟΔΟΥΣ ΤΗΣ ΠΑΡΟΥΣΑΣ ΕΓΓΥΗΣΗΣ. ΟΥΔΕΜΙΑ ΑΛΛΗ ΕΓΓΥΗΣΗ Η ΟΠΟΙΑ ΔΙΑΤΕΤΑΙ ΑΠΟ ΟΠΟΙΟΔΗΠΟΤΕ ΑΤΟΜΟ, ΣΥΜΠΕΡΙΛΑΜΒΑΝΟΜΕΝΟΥ ΚΑΠΟΙΟΥ ΑΝΤΙΠΡΟΣΩΠΟΥ Ή ΕΜΠΟΡΟΥ ΛΙΑΝΙΚΗΣ, ΣΕ ΣΧΕΣΗ ΜΕ ΟΠΟΙΟΔΗΠΟΤΕ ΠΡΟΪΟΝ (ΟΠΩΣ ΤΥΧΟΝ "ΕΚΤΕΤΑΜΕΝΟΣ ΕΓΓΥΗΣΕΙΣ"), ΔΕΣΜΕΥΕΙ ΤΗΝ WEBER. ΤΟ ΑΠΟΚΛΕΙΣΤΙΚΟ ΔΙΟΡΘΩΤΙΚΟ ΜΕΤΡΟ ΤΗΣ ΠΑΡΟΥΣΑΣ ΕΓΓΥΗΣΗΣ ΕΙΝΑΙ Η ΕΠΙΣΚΕΥΗ Η ΑΝΤΙΚΑΤΑΣΤΑΣΗ ΤΟΥ ΕΞΑΡΤΗΜΑΤΟΣ Η ΠΡΟΪΟΝΤΟΣ.

ΣΕ ΚΑΜΙΑ ΠΕΡΙΠΤΩΣΗ ΔΥΝΑΜΕΙ ΤΗΣ ΠΑΡΟΥΣΑΣ ΟΙΚΕΙΟΘΕΛΟΥΣ ΕΓΓΥΗΣΗΣ, Η ΟΠΟΙΟΔΗΠΟΤΕ ΕΙΔΟΥΣ ΑΠΟΚΑΤΑΣΤΑΣΗ ΔΕΝ ΘΑ ΕΙΝΑΙ ΜΕΓΑΛΥΤΕΡΗ ΑΠΟ ΤΟ ΠΟΣΟ ΤΗΣ ΤΙΜΗΣ ΑΓΟΡΑΣ ΤΟΥ ΠΡΟΪΟΝΤΟΣ WEBER ΠΟΥ ΠΟΥΛΗΘΗΚΕ.

ΑΝΑΛΑΜΒΑΝΕΤΕ ΤΟΝ ΚΙΝΔΥΝΟ ΚΑΙ ΤΗΝ ΕΥΘΥΝΗ ΓΙΑ ΑΠΩΛΕΙΣ, ΖΗΜΙΕΣ, Ή ΤΡΑΥΜΑΤΙΣΜΟΥΣ ΣΕ ΕΞΑΣ ΚΑΙ ΤΗΝ ΠΕΡΙΟΥΣΙΑ ΣΑΣ ΚΑΙ/Η ΣΕ ΑΛΛΟΥΣ ΚΑΙ ΤΗΝ ΠΕΡΙΟΥΣΙΑ ΤΟΥΣ ΠΟΥ ΠΡΟΚΥΠΤΟΥΝ ΑΠΟ ΤΗΝ ΕΣΦΑΛΜΕΝΗ ΧΡΗΣΗ Η ΚΑΚΟΜΕΤΑΧΕΙΡΙΣΗ ΤΟΥ ΠΡΟΪΟΝΤΟΣ Ή ΤΗΝ ΑΔΥΝΑΜΙΑ ΤΗΡΗΣΗΣ ΤΩΝ ΟΔΗΓΙΩΝ ΠΟΥ ΠΑΡΕΧΟΝΤΑΙ ΑΠΟ ΤΗΝ WEBER ΣΤΟ ΣΥΝΟΔΕΥΤΙΚΟ ΕΓΧΕΙΡΙΔΙΟ ΚΑΤΟΧΟΥ.

ΕΞΑΡΤΗΜΑΤΑ ΚΑΙ ΠΑΡΕΛΚΟΜΕΝΑ ΠΟΥ ΑΝΤΙΚΑΘΙΣΤΑΝΤΑΙ ΔΥΝΑΜΕΙ ΤΗΣ ΠΑΡΟΥΣΑΣ ΕΓΓΥΗΣΗΣ, ΚΑΛΥΠΤΟΝΤΑΙ ΑΠΟ ΕΓΓΥΗΣΗ ΜΟΝΟ ΓΙΑ ΤΟ ΥΠΟΛΟΙΠΟ ΤΗΣ ΠΡΟΑΝΑΦΕΡΘΕΙΣΑΣ ΑΡΧΙΚΗΣ ΠΕΡΙΟΔΟΥ(ΩΝ) ΕΓΓΥΗΣΗΣ.

Η ΠΑΡΟΥΣΑ ΕΓΓΥΗΣΗ ΙΣΧΥΕΙ ΜΟΝΟ ΓΙΑ ΧΡΗΣΗ ΣΕ ΜΟΝΟΚΑΤΟΙΚΙΕΣ Ή ΔΙΑΜΕΡΙΣΜΑΤΑ ΚΑΙ ΔΕΝ ΙΣΧΥΕΙ ΓΙΑ ΨΗΣΤΑΡΙΕΣ WEBER ΠΟΥ ΧΡΗΣΙΜΟΠΟΙΟΥΝΤΑΙ ΣΕ ΕΜΠΟΡΙΚΑ, ΔΗΜΟΤΙΚΑ Η ΚΟΙΝΟΧΡΗΣΤΑ ΠΕΡΙΒΑΛΛΟΝΤΑ, ΟΠΩΣ ΕΣΤΙΑΤΟΡΙΑ, ΞΕΝΟΔΟΧΕΙΑ, ΘΕΡΕΤΡΑ Ή ΕΝΟΙΚΙΑΖΟΜΕΝΕΣ ΚΑΤΟΙΚΙΕΣ.

ΕΝΔΕΧΕΤΑΙ Η WEBER ΝΑ ΑΛΛΑΞΕΙ ΤΗ ΣΧΕΔΙΑΣΗ ΤΩΝ ΠΡΟΪΟΝΤΩΝ ΤΗΣ ΑΠΟ ΚΑΙΡΟΥ ΕΙΣ ΚΑΙΡΟΝ. ΤΙΠΟΤΑ ΑΠΟ ΟΣΑ ΠΕΡΙΕΧΟΝΤΑΙ ΣΤΗΝ ΠΑΡΟΥΣΑ ΕΓΓΥΗΣΗ ΔΕΝ ΘΑ ΘΕΩΡΗΘΕΙ ΟΤΙ ΥΠΟΧΡΕΩΝΕΙ ΤΗΝ WEBER ΝΑ ΕΝΣΩΜΑΤΩΣΕΙ ΤΕΤΟΙΕΣ ΣΧΕΔΙΑΣΤΙΚΕΣ ΑΛΛΑΓΕΣ ΣΕ ΠΡΟΪΟΝΤΑ ΠΟΥ ΕΧΟΥΝ ΚΑΤΑΣΚΕΥΑΣΤΕΙ ΣΤΟ ΠΑΡΕΛΘΟΝ, ΟΥΤΕ ΤΕΤΟΙΕΣ ΑΛΛΑΓΕΣ ΘΑ ΘΕΩΡΗΘΟΥΝ ΩΣ ΠΑΡΑΔΟΧΗ ΟΤΙ Ο ΠΑΛΛΙΟΤΕΡΟΙ ΣΧΕΔΙΑΣΜΟΙ ΗΤΑΝ ΕΛΑΤΤΩΜΑΤΙΚΟΙ.

Ανατρέξτε στον κατάλογο Διεθνών Επιχειρηματικών Μονάδων στο τέλος αυτού του Εγχειριδίου Κατόχου για πρόσθετες πληροφορίες επικοινωνίας.

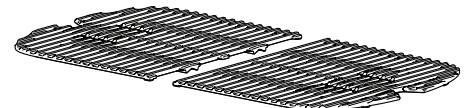
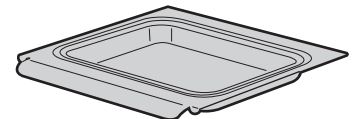
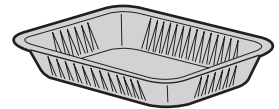
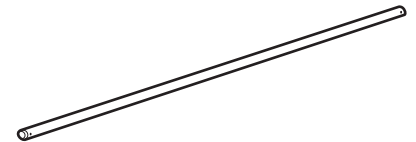
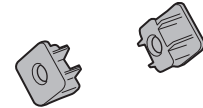
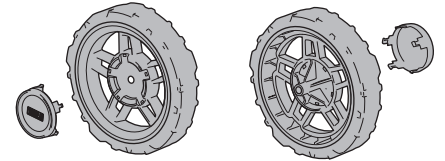

⚠ Αφαιρέστε όλα τα υλικά συσκευασίας και το προστατευτικό φιλμ πριν χρησιμοποιήσετε το μάρμπεκιου σας.

• Οι ψησταριές που απεικονίζονται σε αυτό το Εγχειρίδιο Κατόχου μπορεί να έχουν μικρές διαφορές από το μοντέλο που αγοράσατε.

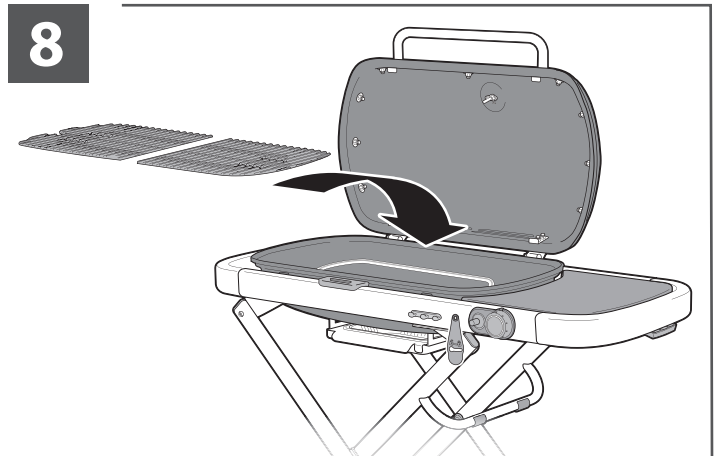
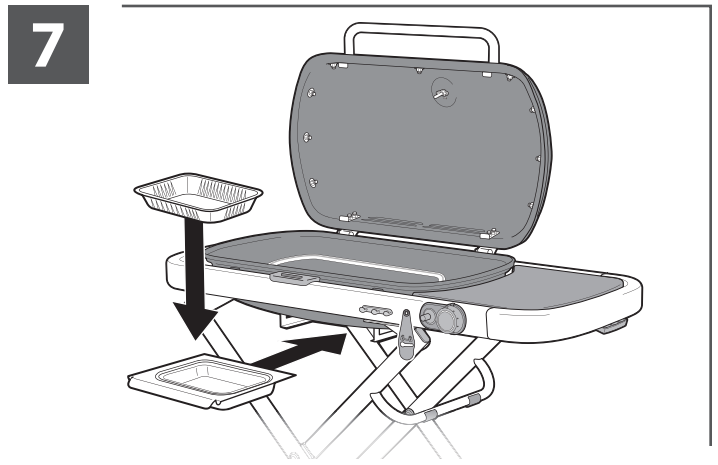
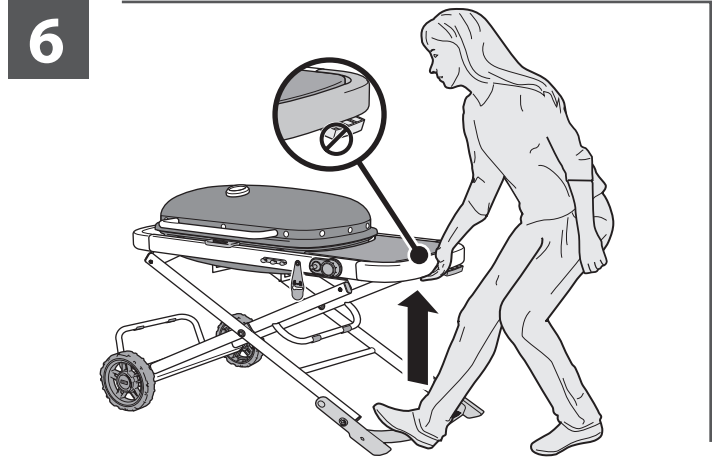
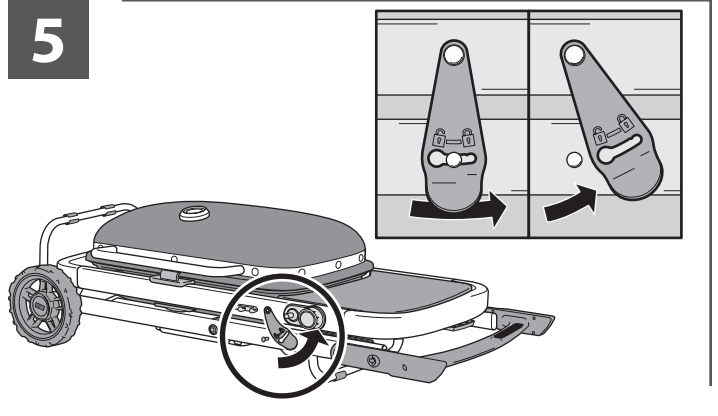
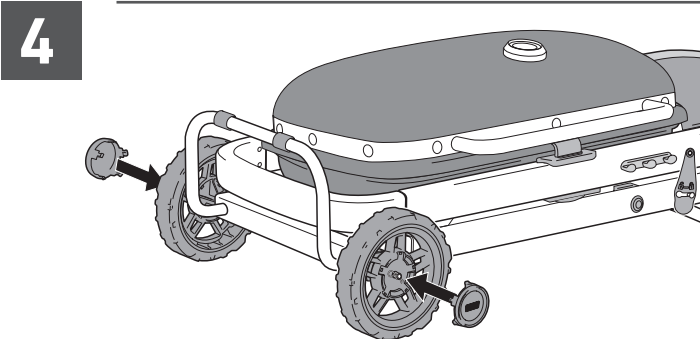
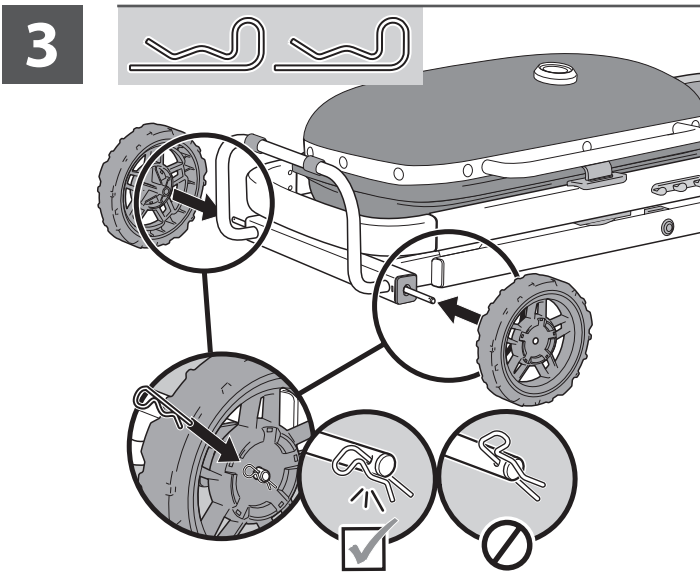
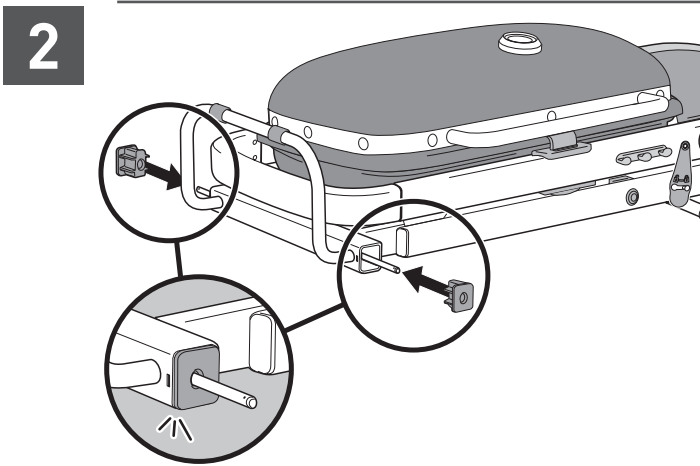
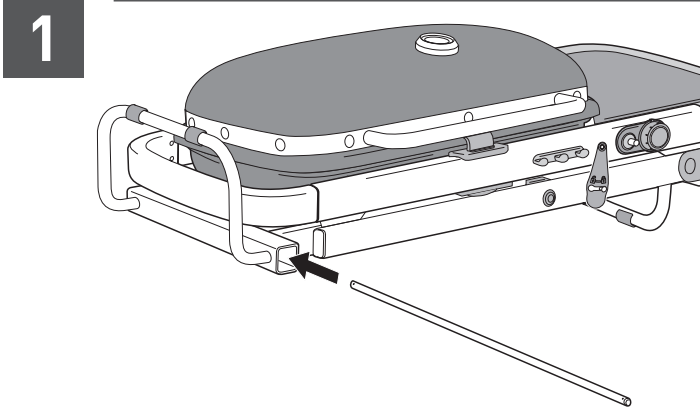



ΧΑΡΑΚΤΗΡΙΣΤΙΚΑ ΤΟΥ ΠΡΟΪΟΝΤΟΣ

ΧΑΡΑΚΤΗΡΙΣΤΙΚΑ ΤΑΞΙΔΙΩΤΙΚΗΣ



A Αναδιπλούμενο καρότσι για εύκολη μεταφορά

Το συμπαγές, αναδιπλούμενο καλάθι με αυτόματο κλείδωμα καπακιού επιτρέπει στην ταξιδιωτική να πηγαίνει εύκολα εκεί που πηγαίνετε. Έχει σχεδιαστεί για να χωράει στον αποθηκευτικό χώρο του αυτοκινήτου σας και να μην καταλαμβάνει χώρο στο γκαράζ σας κατά την αποθήκευση.

B Σχάρες Μαγειρέματος από Χυτοσίδηρο με Εμαγιέ Πορσελάνινη Επίστρωση

Οι σχάρες μαγειρέματος από εμαγιέ πορσελάνη και χυτοσίδηρο παρέχουν ομοιόμορφη κατανομή θερμότητας σε ολόκληρη την επιφάνεια ψησίματος και ανώτερη κατακράτηση θερμότητας.

C Βοηθητικό τραπέζακι και άγκιστρα εργαλείων

Χρησιμοποιήστε το πλευρικό τραπέζακι για να έχετε τις πιατέλες, τα καρυκεύματα και τα εργαλεία κοντά σας. Κρεμάστε τα βασικά σας εργαλεία ψησίματος στα άγκιστρα για εύκολη πρόσβαση και οργάνωση του χώρου σας.

D Ενσωματωμένο θερμόμετρο

Έχοντας πάντα γνώση της θερμοκρασίας που επικρατεί στο εσωτερικό της ψησταριάς σας, μπορείτε να ρυθμίζετε τη θερμότητα όπως απαιτείται.

E Αυτόματο κλείδωμα καπακιού

Κρατώντας το καπάκι κλειστό και τις σχάρες μαγειρέματος στη θέση τους, συμβαίνει αυτόματα όταν η ψησταριά κατεβαίνει στην κάτω θέση.

Ανύψωση και κατέβαση της ψησταριάς

Όταν έρθει η ώρα να ρυθμίσετε ή να φυλάξετε την ψησταριά, ακολουθήστε αυτά τα βήματα για να διασφαλίσετε ότι η ψησταριά είναι έτοιμη.

Όταν σηκώνετε και κατεβάζετε την ψησταριά, φροντίστε πάντα να σταθεροποιείτε την ψησταριά τοποθετώντας το πόδι σας στη βάση των ποδιών (A), και πιάνοντας την ψησταριά από την ΑΚΡΗ του πλαισίου του βοηθητικού τραπεζιού (B). Δεν συνιστάται να πιάσετε την ψησταριά από τις άκρες ή τις γωνίες του πλαισίου.

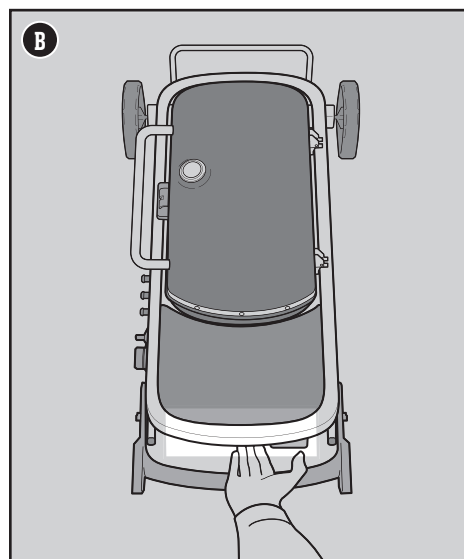
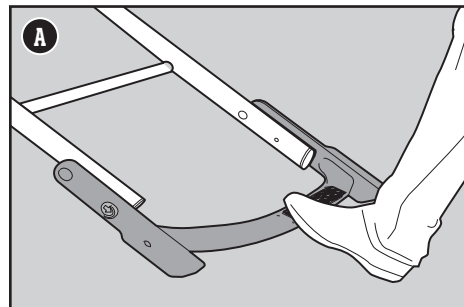

Ανύψωση της ψησταριάς

- 1) Μετακινήστε την κλειδαριά στην ξεκλειδωτή θέση και αποσυνδέστε την από τον πεύρο.
- 2) Αφήστε το ένα σας πόδι στη βάση ποδιών και σηκώστε την ψησταριά από την άκρη του πλαισίου του βοηθητικού τραπεζιού μέχρι να ασφαλίσει στη θέση ανύψωσης. **Μην πιάσετε το μοχλό απελευθέρωσης της κλειδαριάς ενώ σηκώνετε την ψησταριά.**

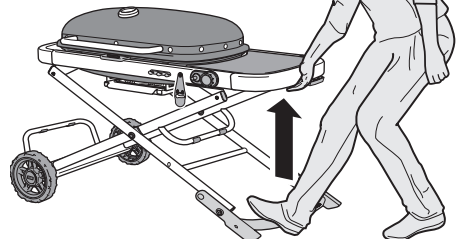
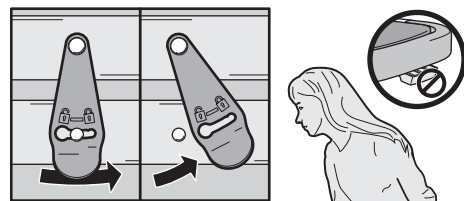



Κατέβασμα της ψησταριάς

- 1) Βεβαιωθείτε ότι το κουμπί ελέγχου του καυστήρα είναι στη θέση (C) απενεργοποιημένο.
- 2) Κλείστε το καπάκι.
- 3) Αφήστε την ψησταριά να κρυώσει εντελώς.
- 4) **Αφαιρέστε την LP φιάλη** απενεργοποιώντας πρώτα τη βαλβίδα ρύθμισης, έπειτα στρέψτε τη φιάλη LP αριστερόστροφα για να την αποσυνδέσετε από το ρυθμιστή. Ανατρέξτε στην ενότητα «Αποσυνδέοντας τη φιάλη LP».
- 5) Να ελέγχετε πάντα το συρόμενο ταψί για να καθαρίσετε ή αντικαταστήσετε το δίσκο συλλογής μιας χρήσης.

- 6) **Για να αφήσετε το καροτσάκι**, βεβαιωθείτε ότι έχετε το ένα σας πόδι στη βάση των ποδιών που βρίσκεται στη βάση της ψησταριάς και πιάστε την άκρη του πλαισίου του βοηθητικού τραπέζιου (a).

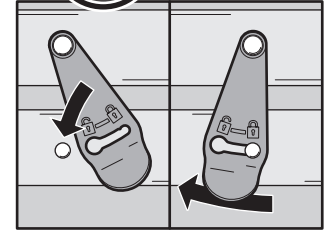
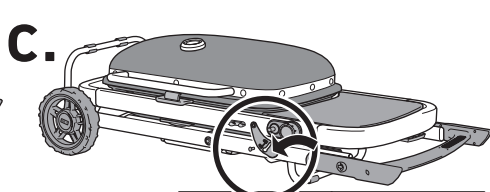
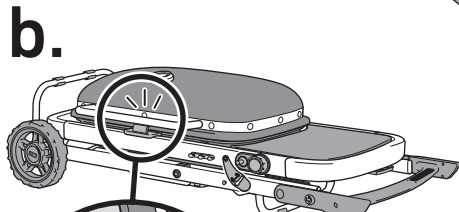
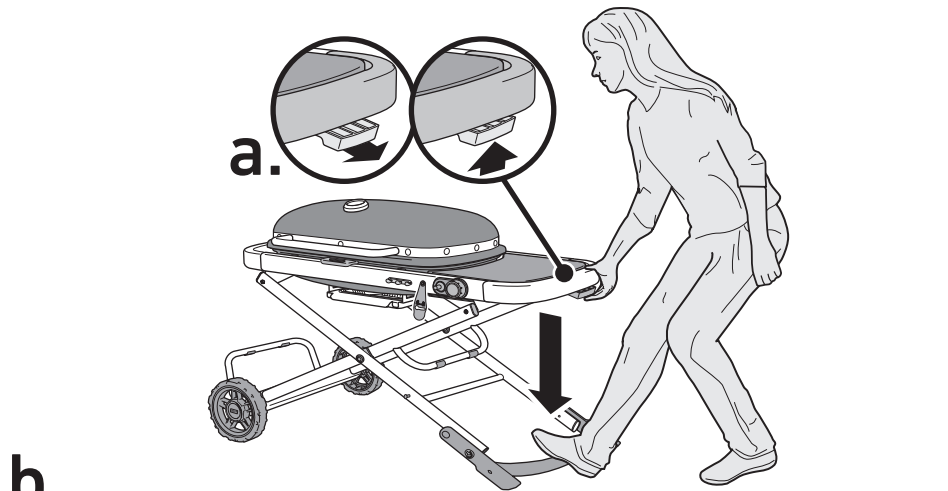

Αποσυνδέστε προσεκτικά το μοχλό απελευθέρωσης κάτω από το βοηθητικό τραπέζι: 1) Τραβήξτε το μοχλό προς τα εσάς, και 2) σηκώστε το προς το τέλος της ράγας. Έπειτα, κατεβάστε αργά την ψησταριά κρατώντας το πόδι σας στη θέση του.

Σημαντικό: Να είστε προσεκτικοί, όταν αφήνετε το καροτσάκι. Πάντα να καθοδηγείτε το καροτσάκι ενώ κινείστε προς την κάτω θέση διατηρώντας σταθερή τη λαβή στο πλαίσιο. Αν επαναλαμβάνόμενα αφήνετε το καροτσάκι χωρίς να διατηρείτε μια σταθερή λαβή στο πλαίσιο μπορεί να προκληθεί βλάβη στα ελατήρια.

Μεταφορά και αποθήκευση

- 1) Αφού αφήσετε το καροτσάκι, το αυτόματο κλειδί του καπακιού ασφαλίζει για να μείνει το καπάκι και οι σχάρες ψησίματος στη θέση τους (b). Για να ασφαλίσετε το καρότσι στην αναδιπλωμένη θέση, στερεώστε το κλειδί με τον πείρο (c) και μετακινήστε τον στη θέση κλειδώματος.
- 2) Αφού έχετε αφήσει και κλειδώσει το καρότσι, η ψησταριά είναι έτοιμη για μετακίνηση (d).
- 3) Για μεγαλύτερη ευκολία στη διπλωμένη θέση, περιστρέψτε το πόδι προς τα πάνω, σέρνοντας πρώτα τις κόκκινες προεξοχές στο πλάι του πλαισίου (e). Αυτό δίνει περιοχές και στα δύο άκρα της ψησταριάς για ανύψωση για αποθήκευση ή μεταφορά.

ΣΗΜΕΙΩΣΗ: Μην σηκώνετε την ψησταριά από τη λαβή του καπακιού.

- 4) Μετά το σχολαστικό καθαρισμό, αποθηκεύστε την ψησταριά σε όρθια θέση για να καταλαμβάνει λιγότερο χώρο (f). Ακολουθήστε τα βήματα στην ενότητα «Καθαρισμός και συντήρηση» αυτού του εγχειριδίου κατόχου.

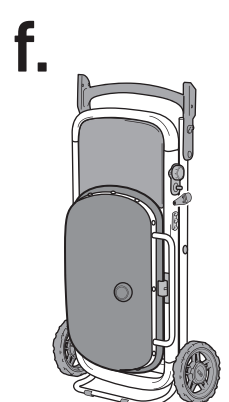
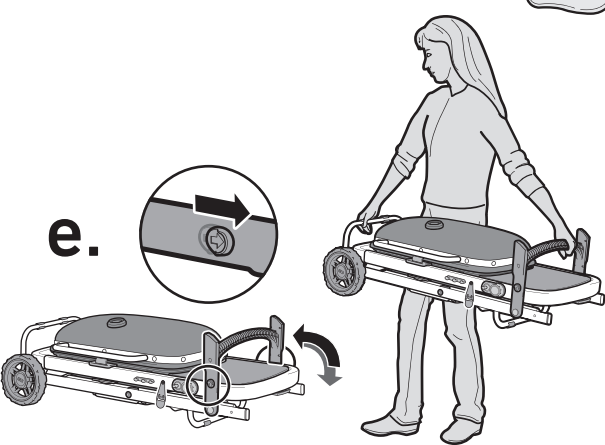
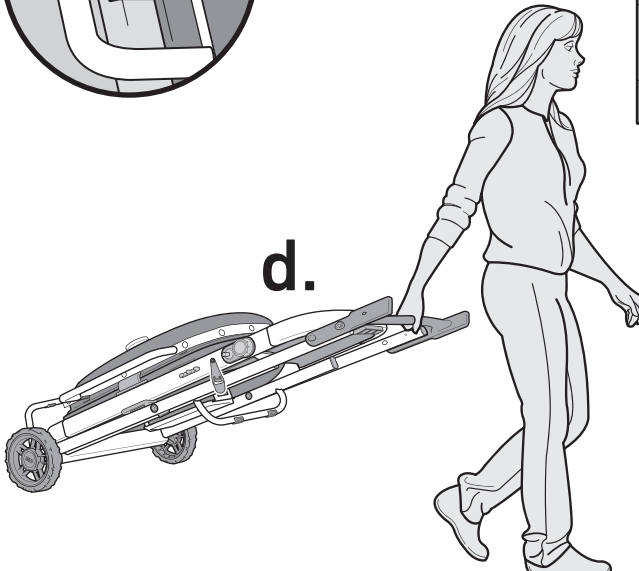

⚠ ΠΡΟΕΙΔΟΠΟΙΗΣΗ: Ρυθμίστε το καρότσι μόνο σε μια σταθερή και ίσια εξωτερική επιφάνεια. Σε καμία περίπτωση μην τοποθετήσετε το καροτσάκι σε επιφάνεια με κλίση.

⚠ ΠΡΟΕΙΔΟΠΟΙΗΣΗ: Δείξτε προσοχή όταν αφαιρείτε το συρόμενο ταψί συλλογής και κατά την απόρριψη του καυτού λίπους.

⚠ ΠΡΟΕΙΔΟΠΟΙΗΣΗ: Μην αποθηκεύετε την ψησταριά ενώ είναι συνδεδεμένη η φιάλη αερίου.

⚠ ΠΡΟΕΙΔΟΠΟΙΗΣΗ: Μην αποθηκεύετε ή μεταφέρετε μια αποσυνδεδεμένη φιάλη μέσα στην ψησταριά.

⚠ ΠΡΟΦΥΛΑΞΗ: Μην μετακινείτε την ψησταριά ενώ βρίσκετε σε χρήση. Αφήστε την ψησταριά να κρυώσει πριν την μετακινήσετε ή την αποθηκεύσετε.

⚠ ΠΡΟΦΥΛΑΞΗ: Μην σηκώνετε την ψησταριά από τη λαβή του καπακιού καθώς αυτό θα μπορούσε να προκαλέσει βλάβη στο κλείδωμα του καπακιού.

⚠ ΠΡΟΦΥΛΑΞΗ: Μην στοιβάξετε επιπλέον αντικείμενα στην ψησταριά κατά τη διάρκεια της αποθήκευσης ή της μεταφοράς.



Σημαντικές Πληροφορίες σχετικά με το Υγραέριο και τις Συνδέσεις Αερίου

Τι είναι το LP αέριο;

Το υδροποιημένο αέριο πετρελαίου, που ονομάζεται επίσης LPG, LP αέριο, υγρό προπάνιο ή απλά προπάνιο ή βουτάνιο, είναι το εύφλεκτο προϊόν με βάση το πετρέλαιο που χρησιμοποιείται για να τροφοδοτήσει την ψησταριά σας. Όταν δεν περιέχεται σε κάποιο δοχείο και βρίσκεται σε μέτριες θερμοκρασίες και πίεση, είναι σε αέρια κατάσταση. Όμως, στο εσωτερικό ενός δοχείου, π.χ. μιας φιάλης, το υγραέριο είναι σε υγρή μορφή. Καθώς η πίεση απελευθερώνεται από τη φιάλη, το υγρό εξατμίζεται άμεσα και γίνεται αέριο.

Συμβουλές Ασφαλούς Χειρισμού για τις Φιάλες μιας χρήσης

Υπάρχουν διάφορες οδηγίες και παράγοντες ασφαλείας που πρέπει να έχετε κατά νου όταν χρησιμοποιείτε αέριο LP. Ακολουθήστε προσεκτικά αυτές τις οδηγίες, προτού χρησιμοποιήσετε την ψησταριά υγραερίου σας.

- Μην χρησιμοποιήσετε μια κατεστραμμένη, με βαθουλώματα ή σκουριασμένη φιάλη.
- Παρόλο που η φιάλη μπορεί να μοιάζει άδεια, μπορεί να εξακολουθεί να περιέχει αέριο, και η φιάλη πρέπει να μεταφερθεί και να αποθηκευτεί αναλόγως.
- Οι φιάλες δεν πρέπει να πέφτουν κάτω ούτε να υποβάλλονται σε απότομο και έντονο χειρισμό.
- Ποτέ μην αποθηκεύετε ή μεταφέρετε τη φιάλη σε μέρη όπου οι θερμοκρασίες μπορούν να φτάσουν τους 51°C (η φιάλη θα γίνει πολύ ζεστή στην αφή). Για παράδειγμα: μην αφήσετε τη φιάλη σε ένα αυτοκίνητο σε μια ζεστή ημέρα.
- Οι φιάλες πρέπει να βρίσκονται μακριά από τα παιδιά.
- Ελέγξτε τη διαρροή στο σημείο της ένωσης όπου ο ρυθμιστής συνδέεται στη φιάλη κάθε φορά που πραγματοποιείται μια επανασύνδεση. Για παράδειγμα: ελέγξτε κάθε φορά που επανεγκαθιστάτε μια φιάλη.
- Ελέγξτε τη διαρροή στο σημείο της ένωσης όπου ο ρυθμιστής συνδέεται στη φιάλη κάθε φορά που πραγματοποιείται μια επανασύνδεση. Για παράδειγμα: ελέγξτε κάθε φορά που επανεγκαθιστάτε μια φιάλη.
- Οι περιοχές γύρω από τη φιάλη πρέπει να είναι ελεύθερες και χωρίς βρωμιές.
- Η φιάλη δεν πρέπει να αλλάζεται κοντά σε μια πηγή ανάφλεξης.
- Πάντα να κλείνετε τη βαλβίδα ελέγχου του αερίου πριν αποσυνδέσετε το ρυθμιστή.

Τι είναι ο Ρυθμιστής;

Η ψησταριά σας αερίου είναι εξοπλισμένη με ένα ρυθμιστή πίεσης, ο οποίος είναι μία συσκευή που ελέγχει και διατηρεί ομοιόμορφη πίεση αερίου καθώς το αέριο απελευθερώνεται από τη φιάλη.

Συνδέσεις ρυθμιστή

- Στο Ηνωμένο Βασίλειο, αυτή η ψησταριά πρέπει να εφοδιαστεί με ένα ρυθμιστή που συμμορφώνεται με το πρότυπο BS 3016 και έχει ονομαστική έξοδο 37 millibar.
- Το μήκος του σωλήνα δεν πρέπει να υπερβαίνει το 1,5 μέτρο.
- Αποφύγετε τις τσακίσες στο σωλήνα.
- Αλλάξτε τον εύκαμπτο σωλήνα όταν οι εθνικοί κανονισμοί το ορίζουν ως απαίτηση.
- Τυχόν εξαρτήματα που είναι σφραγισμένα από τον κατασκευαστή δεν πρέπει να τροποποιούνται από τον χρήστη.
- Οποιαδήποτε τροποποίηση της συσκευής μπορεί να είναι επικίνδυνη.

Εγκαθιστώντας τη φιάλη

Χρησιμοποιήστε μόνο φιάλες μίας χρήσης βουτανίου/προπάνιου με ελάχιστη χωρητικότητα 430γρ. και μέγιστη χωρητικότητα 460γρ. Οι φιάλες πρέπει να έχουν μια βαλβίδα EN47, όπως φαίνεται στην απεικόνιση (A).

Βεβαιωθείτε ότι οι τοιμούχες (ανάμεσα στη συσκευή και το δοχείο αερίου) βρίσκονται στη θέση τους και είναι σε καλή κατάσταση πριν τη σύνδεση με το δοχείο αερίου.

- 1) Σηκώστε την ψησταριά.
- 2) Βεβαιωθείτε ότι το κουμπί ελέγχου του καυστήρα είναι απενεργοποιημένο πιέζοντας και γυρίζοντας το δεξιόστροφο στη θέση (O) απενεργοποίησης.
- 3) Βεβαιωθείτε ότι η βαλβίδα ελέγχου του αερίου είναι απενεργοποιημένη περιστρέφοντάς την δεξιόστροφα μέχρι να σφίξει.
- 4) Σπρώξτε τη φιάλη μέσα στο ρυθμιστή και γυρίστε δεξιόστροφα μέχρι να σφίξει (B).

Αφαίρεση της φιάλης

Κάθε φορά που πρέπει να χαμηλώσετε το καροτσάκι της ψησταριάς, ή αν η φιάλη είναι κενή και πρέπει να αντικατασταθεί, ακολουθήστε αυτές τις οδηγίες για την αφαίρεσή της.

- 1) Βεβαιωθείτε ότι το κουμπί ελέγχου του καυστήρα είναι απενεργοποιημένο πιέζοντας και γυρίζοντας το δεξιόστροφο στη θέση (O) απενεργοποίησης.
- 2) Βεβαιωθείτε ότι η βαλβίδα ελέγχου του αερίου είναι απενεργοποιημένη περιστρέφοντάς την δεξιόστροφα μέχρι να σφίξει.
- 3) Ξεσφίξτε τη φιάλη από το ρυθμιστή στρέφοντάς το αριστερόστροφα και αφαιρέστε το από τη σχάρα.

Αποθήκευση ή/και Ταξίδι

Αφαιρέστε τη φιάλη αν: 1) η φιάλη είναι κενή, 2) η ψησταριά μεταφέρεται, 3) η ψησταριά αποθηκεύεται σε ένα γκαράζ ή έναν άλλο κλειστό χώρο, 4) η ψησταριά δεν χρησιμοποιείται.

- Μην αποθηκεύετε μια αποσυνδεδεμένη φιάλη σε ένα κτίριο, γκαράζ, ή σε κάποια άλλη κλειστή περιοχή.
- Μην αποθηκεύετε ή μεταφέρετε μια αποσυνδεδεμένη φιάλη μέσα στην ψησταριά.

Για τις ψησταριές που έχουν αποθηκευτεί ή δεν έχουν χρησιμοποιηθεί για αρκετό καιρό, είναι σημαντικό να ακολουθήσετε αυτές τις οδηγίες:

- Η WEBER ψησταριά αερίου θα πρέπει να ελέγχεται για διαρροές αερίου και τυχόν εμπόδια στο σωλήνα του καυστήρα πριν χρησιμοποιηθεί. (Ανατρέξτε στην ενότητα «ΕΛΕΓΧΟΣ ΔΙΑΡΡΟΩΝ ΑΕΡΙΟΥ» και «ΕΠΙΣΤΑΣΙΑ ΣΥΝΤΗΡΗΣΗΣ»).
- Βεβαιωθείτε ότι οι περιοχές κάτω από το δοχείο μαγειρικής και το αφαιρούμενο ταψί δεν έχουν υπολείμματα που θα μπορούσαν να εμποδίσουν τη ροή αέρα καύσης ή εξαερισμού.
- Η σήτα αραχνών/εντόμων θα πρέπει επίσης να ελέγχεται για τυχόν εμπόδια. (Ανατρέξτε στην ενότητα «ΕΠΙΣΤΑΣΙΑ ΣΥΝΤΗΡΗΣΗΣ»).

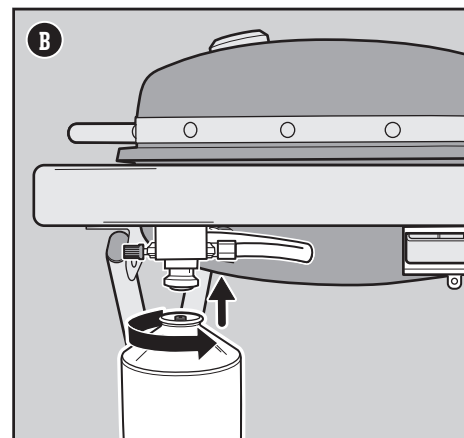
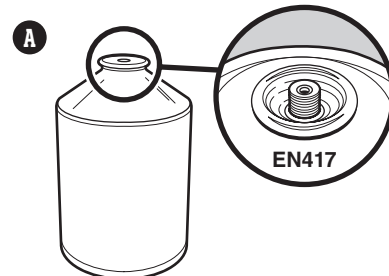

⚠ **ΠΡΟΣΟΧΗ:** Να χρησιμοποιήσετε μόνο Αέριο WEBER Q ή άλλα EN 417 δοχεία που αναγράφουν ότι περιέχουν 80% βουτάνιο/20% προπάνιο.

⚠ **ΠΡΟΕΙΔΟΠΟΙΗΣΗ:** Σφίξτε μόνο με το χέρι. Η χρήση υπερβολικής δύναμης μπορεί να προκαλέσει βλάβη στη ζεύξη του ρυθμιστή και στη βαλβίδα της φιάλης. Κάτι τέτοιο θα μπορούσε να προκαλέσει διαρροή ή να αποτρέψει τη ροή αερίου.

⚠ Ελέγξτε τις ταινίες ασφαλείας προτού συνδέσετε τη νέα φιάλη αερίου στη συσκευή.

⚠ Μην χρησιμοποιείτε τη συσκευή, αν έχει κατεστραμμένες ή φθαρμένες ταινίες ασφαλείας.

⚠ Το δοχείο αερίου πρέπει να αλλάζονται σε καλά αεριζόμενο χώρο, κατά προτίμηση έξω, μακριά από οποιοδήποτε πηγές ανάφλεξης, όπως γυμνές φλόγες, πιλότοι, ηλεκτρικές πυρκαγιές και μακριά από άλλους ανθρώπους.



Τι είναι ο Έλεγχος Διαρροής;

Μετά τη σωστή εγκατάσταση της φιάλης, είναι απαραίτητη η διενέργεια ενός ελέγχου διαρροής. Ο έλεγχος διαρροής είναι ένας αξιόπιστος τρόπος για να επιβεβαιώσετε ότι δεν υπάρχει διαφυγή αερίου μετά τη σύνδεση της φιάλης. Το σύστημα καυσίμου στην ψησταριά σας διαθέτει εργοστασιακές συνδέσεις που έχουν ελεγχθεί διεξοδικά για διαρροές αερίου και οι καυστήρες έχουν ελεγχθεί με φλόγα. Η WEBER συνιστά τη διενέργεια διεξοδικού ελέγχου διαρροής μετά τη συναρμολόγηση, καθώς και κάθε φορά που αποσυνδέετε και επανασυνδέετε μια φιάλη αερίου. Οι παρακάτω συνδέσεις θα πρέπει να ελεγχθούν:

- Εκεί όπου η φιάλη συνδέεται στο ρυθμιστή.
- Εκεί που ο ρυθμιστής συνδέεται στο λάστιχο του ρυθμιστή.
- Εκεί που το λάστιχο του ρυθμιστή συνδέεται στη βαλβίδα.

Έλεγχος για Διαρροές Αερίου

- 1) Βεβαιωθείτε ότι το κουμπί ελέγχου του καυστήρα είναι απενεργοποιημένο πιέζοντας και γυρίζοντας το δεξιόστροφα στη θέση (O) απενεργοποίησης (A).
- 2) Ενεργοποιήστε την παροχή αερίου περιστρέφοντας τη βαλβίδα ελέγχου αερίου ρυθμιστή αριστερόστροφα (B).
- 3) Βρέξτε τα συνδετικά στοιχεία (C) με ένα διάλυμα νερού-σαπουνιού, χρησιμοποιώντας έναν ψεκαστήρα, μια βούρτσα ή ένα πανάκι. Μπορείτε να φτιάξετε το δικό σας διάλυμα νερού-σαπουνιού, αναμειγνύοντας 20% υγρό σαπούνι με 80% νερό ή μπορείτε να αγοράσετε ένα διάλυμα ελέγχου διαρροών από το τμήμα υδραυλικού εξοπλισμού οποιουδήποτε σιδηροπωλείου.
- 4) Εάν εμφανιστούν φυσαλίδες, υπάρχει διαρροή:
 - a) Αν η διαρροή είναι στη φιάλη (D), αφαιρέστε τη φιάλη, ΜΗΝ ΛΕΙΤΟΥΡΓΗΣΕΤΕ ΤΗΝ ΨΗΣΤΑΡΙΑ. Εγκαταστήστε μια διαφορετική φιάλη και ελέγξτε ξανά για διαρροές με ένα διάλυμα σαπουνιού και νερού. Αν η διαρροή επιμένει, αφαιρέστε τη φιάλη, ΜΗΝ ΛΕΙΤΟΥΡΓΗΣΕΤΕ ΤΗΝ ΨΗΣΤΑΡΙΑ. Επικοινωνήστε με τον Αντιπρόσωπο Εξυπηρέτησης Πελατών της περιοχής σας χρησιμοποιώντας τα στοιχεία επικοινωνίας στην ιστοσελίδα μας.
 - b) Αν η διαρροή είναι στο ρυθμιστή (E) ή στη βαλβίδα του καυστήρα (F), απενεργοποιήστε το αέριο. ΠΟΤΕ ΜΗΝ ΠΡΟΣΠΑΘΗΣΕΤΕ ΝΑ ΣΦΙΞΕΤΕ ΤΟ ΡΥΘΜΙΣΤΗ. ΜΗΝ ΛΕΙΤΟΥΡΓΗΣΕΤΕ ΤΗΝ ΨΗΣΤΑΡΙΑ. Επικοινωνήστε με τον Αντιπρόσωπο Εξυπηρέτησης Πελατών της περιοχής σας χρησιμοποιώντας τα στοιχεία επικοινωνίας στην ιστοσελίδα μας.

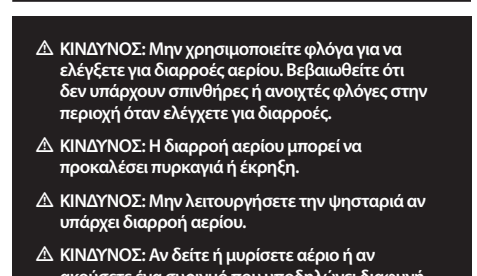
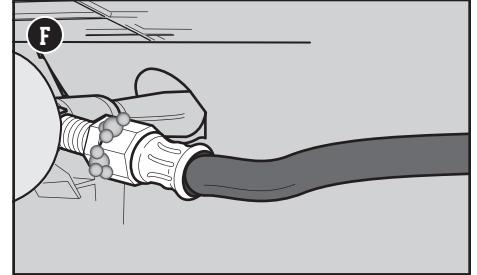
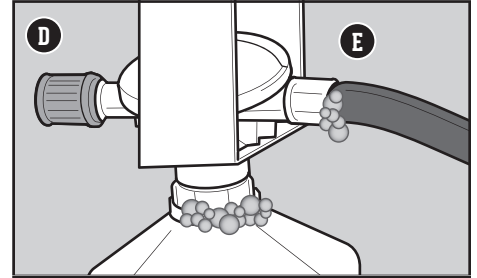
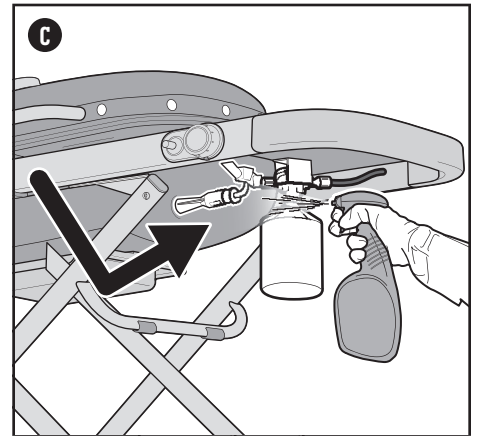
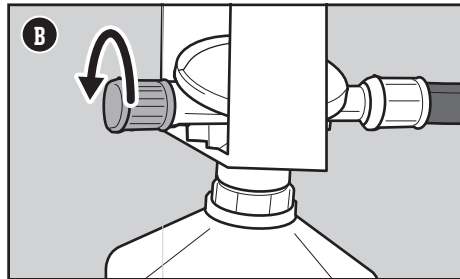
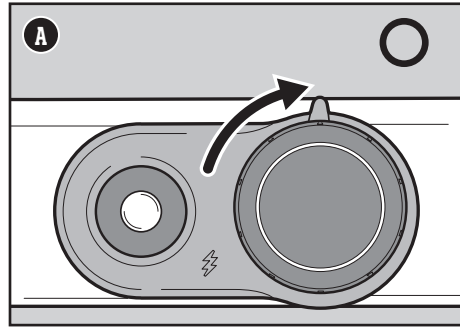

Εάν υπάρχει διαρροή, επικοινωνήστε με τον Αντιπρόσωπο Εξυπηρέτησης Πελατών της περιοχής σας χρησιμοποιώντας τα στοιχεία επικοινωνίας στην ιστοσελίδα μας.

- 5) Εάν δεν εμφανιστούν φυσαλίδες, ο έλεγχος διαρροής έχει ολοκληρωθεί:

- a) Ξεπλύνετε τις συνδέσεις με νερό.

ΣΗΜΕΙΩΣΗ: Καθώς μερικά διαλύματα ελέγχου διαρροών, συμπεριλαμβανομένου του διαλύματος νερού-σαπουνιού, μπορεί να είναι ελαφρώς διαβρωτικά, όλες οι συνδέσεις θα πρέπει να ξεπλυθούν με νερό μετά τον έλεγχο για διαρροές.

Μεγέθη Στοιχείου Βαλβίδας Καυστήρα και Στοιχεία Κατανάλωσης

Χώρα	ΜΕΓΕΘΗ ΣΤΟΜΙΟΥ ΒΑΛΒΙΔΑΣ ΚΑΥΣΤΗΡΑ		ΣΤΟΙΧΕΙΑ ΚΑΤΑΝΑΛΩΣΗΣ	
	Κατηγορία Αερίου	Κύριος καυστήρας	Κύριος καυστήρας	Κύριος καυστήρας
Κίνα, Κύπρος, Δημοκρατία της Τσεχίας, Δανία, Εσθονία, Φινλανδία, Χονγκ Κονγκ, Ουγγαρία, Ισλανδία, Ινδία, Ισραήλ, Ιαπωνία, Κορέα, Λετονία, Λιθουανία, Μάλτα, Ολλανδία, Νορβηγία, Ρουμανία, Ρωσία, Σιγκαπούρη, Σλοβακία, Σλοβενία, Νότια Αφρική, Σουηδία, Τουρκία	I _{3BP} (30 mbar ή 2,8 kPa)	Κύριος καυστήρας 1.01 mm	3,80 kW Προπάνιο 4,25 kW Βουτάνιο	267,1 g/h Προπάνιο 304,0 g/h Βουτάνιο
Βέλγιο, Γαλλία, Ελλάδα, Ιρλανδία, Ιταλία, Λουξεμβούργο, Πορτογαλία, Ισπανία, Ελβετία, Ηνωμένο Βασίλειο.	I _{3s} (28-30/37 mbar)	Κύριος καυστήρας 0.95 mm	3,80 kW Προπάνιο 3,80 kW Βουτάνιο	267,1 g/h Προπάνιο 271,8 g/h Βουτάνιο
Πολωνία	I _{3P} (37 mbar)	Κύριος καυστήρας 0.95 mm	3,80 kW Προπάνιο	267,1 g/h Προπάνιο
Αυστρία, Γερμανία	I _{3BP} (50 mbar)	Κύριος καυστήρας 0.87 mm	3,80 kW Προπάνιο 4,25 kW Βουτάνιο	267,1 g/h Προπάνιο 304,0 g/h Βουτάνιο

⚠ **ΚΙΝΔΥΝΟΣ:** Μην χρησιμοποιείτε φλόγα για να ελέγξετε για διαρροές αερίου. Βεβαιωθείτε ότι δεν υπάρχουν σπινθήρες ή ανοιχτές φλόγες στην περιοχή όταν ελέγχετε για διαρροές.

⚠ **ΚΙΝΔΥΝΟΣ:** Η διαρροή αερίου μπορεί να προκαλέσει πυρκαγιά ή έκρηξη.

⚠ **ΚΙΝΔΥΝΟΣ:** Μην λειτουργήσετε την ψησταριά αν υπάρχει διαρροή αερίου.

⚠ **ΚΙΝΔΥΝΟΣ:** Αν δείτε ή μυρίσετε αέριο ή αν ακούσετε ένα συριγμό που υποδηλώνει διαφυγή αερίου από τη φιάλη υγρού προπανίου:

- 1) Απομακρυνθείτε από τη φιάλη υγρού προπανίου..
- 2) Μην επιχειρήσετε να διορθώσετε το πρόβλημα μόνοι σας.
- 3) Καλέστε την πυροσβεστική.

⚠ **ΣΗΜΑΝΤΙΚΟ:** Συνιστούμε την αντικατάσταση της μονάδας σωλήνα αερίου στην ψησταριά σας αερίου κάθε πέντε χρόνια. Σε μερικές χώρες ενδέχεται να απαιτείται η αντικατάσταση του σωλήνα αερίου σε λιγότερο από πέντε χρόνια, και σε αυτή την περίπτωση η εθνική απαίτηση έχει προτεραιότητα.

Για ανταλλακτικές μονάδες σωλήνα, ρυθμιστή και βαλβίδας, επικοινωνήστε με τον Αντιπρόσωπο Εξυπηρέτησης Πελατών της περιοχής σας χρησιμοποιώντας τις πληροφορίες επικοινωνίας στην ιστοσελίδα μας. Συνδεθείτε στη διεύθυνση weber.com.



ΛΕΙΤΟΥΡΓΙΑ

Την Πρώτη Φορά που Ψήνετε

Εκτέλεση Αρχικής Καύσης

Θερμάνετε το μπάρμπεκιου στην υψηλότερη ρύθμιση, με το καπάκι κλειστό, για τουλάχιστον 20 λεπτά πριν ψήσετε για πρώτη φορά.

Κάθε Φορά που Ψήνετε

Συντήρηση Μεταξύ Γευμάτων

Το πρόγραμμα Συντήρησης Μεταξύ Γευμάτων περιλαμβάνει τα παρακάτω απλά, αλλά σημαντικά, βήματα που πρέπει πάντα να εκτελείτε πριν το ψήσιμο.

Έλεγχος για Λίπη

Το μπάρμπεκιού σας ενσωματώνει ένα σύστημα διαχείρισης λίπους που διοχετεύει το λίπος μακριά από το φαγητό και μέσα σε ένα αναλώσιμο δοχείο. Καθώς μαγειρεύετε, το λίπος καθοδηγείται προς το συρόμενο ταψί συλλογής και μέσα σε έναν αναλώσιμο δίσκο λίπους που επενδύει το ταψί συλλογής. Αυτό το σύστημα πρέπει να καθαρίζεται κάθε φορά που ψήνετε για να αποφύγετε τις φωτιές.

- 1) Επιβεβαιώστε ότι η ψησταριά είναι ορθοστή και κρύα.
- 2) Αφαιρέστε το συρόμενο ταψί σπρώχνοντάς το προς τα εμπρός (A).
- 3) Ελέγξτε για την ύπαρξη υπερβολικής ποσότητας λίπους μέσα στον αναλώσιμο δίσκο λίπους που επενδύει το συρόμενο ταψί συλλογής. Πετάξτε το αναλώσιμο ταψί λίπους όταν χρειάζεται και αντικαταστήστε το με ένα καινούργιο.
- 4) Επανατοποθετήστε όλα τα εξαρτήματα.

Επιθεώρηση του Σωλήνα

Η τακτική επιθεώρηση του σωλήνα είναι απαραίτητη.

- 1) Επιβεβαιώστε ότι η ψησταριά είναι ορθοστή και κρύα.
- 2) Ελέγξτε το σωλήνα για τυχόν ρωγμές, εκδορές ή κοψίματα (B). Αν διαπιστώσετε οποιαδήποτε ζημιά στο σωλήνα, μην χρησιμοποιήσετε το μπάρμπεκιου.

Προθέρμανση του Μπάρμπεκιου

Η προθέρμανση του μπάρμπεκιου είναι κρίσιμος παράγοντας για πετυχημένο ψήσιμο. Η προθέρμανση βοηθά να μην κολλήσει το φαγητό στη σχάρα και ζεσταίνει επαρκώς τη σχάρα για σωστό δυνατό ψήσιμο. Επίσης, καίει τυχόν υπολείμματα από τα προηγούμενα γεύματα.

- 1) Ανοίξτε το καπάκι της ψησταριάς.
- 2) Ανάψτε την ψησταριά σύμφωνα με τις οδηγίες ανάφλεξης που περιέχονται στο παρόν Εγχειρίδιο Κατόχου.
- 3) Κλείστε το καπάκι.
- 4) Προθερμάνετε την ψησταριά με όλους τους καυστήρες στην υψηλή 🔥 θέση για 10 με 15 λεπτά ή μέχρι το θερμομέτρο να καταγράψει θερμοκρασία 260°C.(C).

Καθαρισμός της Σχάρας Μαγειρέματος

Μετά την προθέρμανση, τυχόν κομμάτια φαγητού ή άλλα υπολείμματα που έχουν παραμείνει από την προηγούμενη χρήση θα αφαιρεθούν πιο εύκολα. Επίσης, όταν οι σχάρες είναι καθαρές, το επόμενο γεύμα σας δεν θα κολλήσει πάνω τους.

- 1) Βουρτσίστε τις σχάρες με μια βούρτσα ψησταριάς με ανοξειδωτες τρίχες αμέσως μετά την προθέρμανση (D).

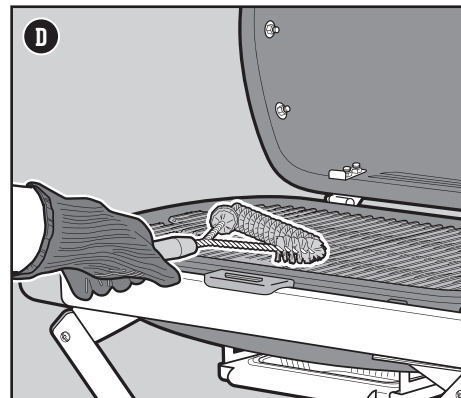
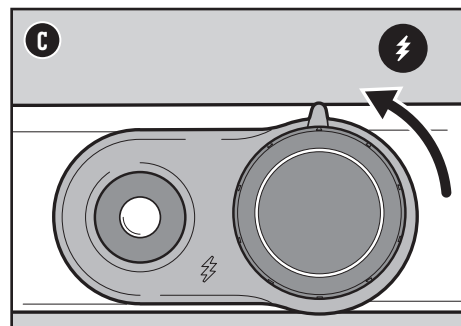
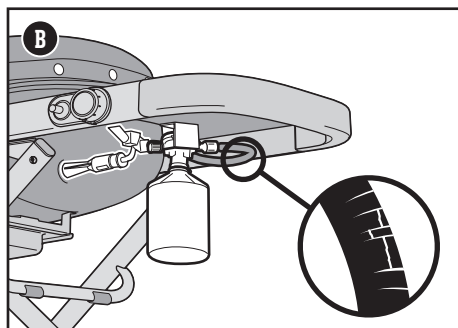
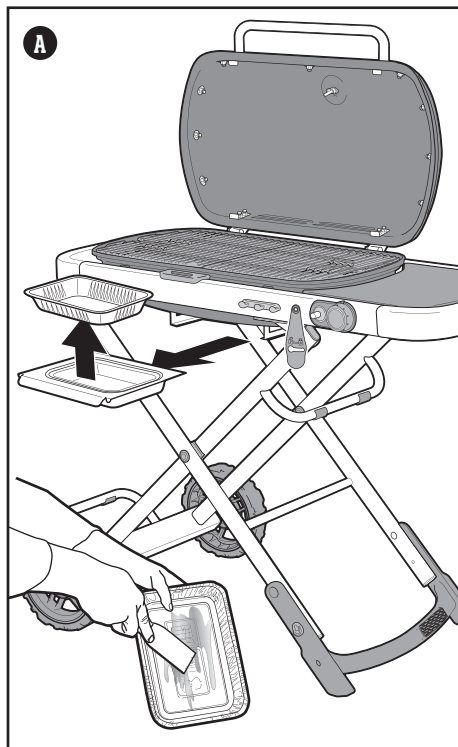

⚠ **ΚΙΝΔΥΝΟΣ:** Μην ευθυγραμμίζετε το συρόμενο ταψί ή το δοχείο μαγειρικής με το αλουμινοχαρτο.

⚠ **ΚΙΝΔΥΝΟΣ:** Ελέγχετε το συρόμενο ταψί συλλογής για εναποθέσεις λίπους πριν από κάθε χρήση. Αφαιρέστε το περίσσιο λίπος για να αποτρέψετε την πιθανότητα να πάσει φωτιά.

⚠ **ΠΡΟΕΙΔΟΠΟΙΗΣΗ:** Να είστε προσεκτικοί κατά την αφαίρεση του ταψιού και την απόρριψη του καυτού λίπους.

⚠ **ΠΡΟΕΙΔΟΠΟΙΗΣΗ:** Χρησιμοποιείτε γάντια μπάρμπεκιου ανθεκτικά στη θερμότητα (που συμμορφώνονται με το επίπεδο Θερμότητας μέσω Επαφής 2 ή μεγαλύτερο του προτύπου EN 407), όταν χειρίζεστε την ψησταριά.

⚠ **ΠΡΟΕΙΔΟΠΟΙΗΣΗ:** Οι βούρτσες μπάρμπεκιου πρέπει να ελέγχονται τακτικά για χαλαρές τρίχες και υπερβολική φθορά. Αντικαταστήστε τη βούρτσα αν βρείτε ελεύθερες συρμάτινες τρίχες στις σχάρες μαγειρέματος ή στην ίδια τη βούρτσα. Η WEBER συνιστά την αγορά μιας καινούργιας βούρτσας μπάρμπεκιου με ανοξειδωτες τρίχες στην αρχή κάθε ανοίγης.

⚠ **ΠΡΟΕΙΔΟΠΟΙΗΣΗ:** Αν διαπιστώσετε οποιαδήποτε ζημιά στο σωλήνα, μην χρησιμοποιήσετε το μπάρμπεκιου. Αντικαταστήστε τον μόνο με έναν εγκεκριμένο από τη WEBER ανταλλακτικό σωλήνα.

⚠ **ΠΡΟΕΙΔΟΠΟΙΗΣΗ:** Διατηρείτε τα ανοίγματα εξαερισμού γύρω από τη φιάλη καθαρά και χωρίς βρωμιές.



Άναμμα της ψησταριάς

Χρήση του συστήματος ανάφλεξης για το άναμμα της ψησταριάς

Το σύστημα ανάφλεξης ανάβει τον καυστήρα με σπινθήρα από το ηλεκτρόδιο ανάφλεξης. Η απαιτούμενη για τον σπινθήρα ενέργεια παράγεται με το πάτημα του κουμπιού αναφλεκτήρα. Θα ακούσετε τον κρότο του αναφλεκτήρα. Αφού ολοκληρωθεί η προθέρμανση σε υψηλή θερμοκρασία, μπορείτε να ρυθμίσετε το κουμπί ελέγχου του καυστήρα στην επιθυμητή ρύθμιση για το ψήσιμο.

- 1) Ανοίξτε το καπάκι της ψησταριάς **(A)**.
- 2) Ελέγξτε ότι το κουμπί ελέγχου του πλευρικού καυστήρα βρίσκεται στη θέση **O** απενεργοποιημένο. Βεβαιωθείτε για αυτό σπρώχνοντας τα κουμπιά προς τα μέσα και γυρίζοντας δεξιόστροφα **(B)**.
- 3) Ενεργοποιήστε την παροχή αερίου περιστρέφοντας τη βαλβίδα ελέγχου αερίου ρυθμιστή αριστερόστροφα **(C)**.
- 4) Σπρώξτε το κουμπί ελέγχου καυστήρα προς τα μέσα και γυρίστε το προς τα αριστερά στη θέση **I** εκκίνηση/ υψηλή **(D)**.
- 5) Πιέστε το κόκκινο κουμπί ανάφλεξης αρκετές φορές, ώστε να κάνει κλικ κάθε φορά **(E)**.
- 6) Ελέγξτε ότι ο καυστήρας έχει ανάψει κοιτώντας μέσα από τις σχάρες ψησίματος. Θα πρέπει να δείτε μια φλόγα.
- 7) Αν ο καυστήρας δεν ανάβει, γυρίστε το κουμπί ελέγχου καυστήρα στη θέση **off O** και περιμένετε πέντε λεπτά για να επιτρέψετε την απομάκρυνση του αερίου, προτού επιχειρήσετε να ανάψετε και πάλι τον καυστήρα.

Αν ο καυστήρας δεν ανάβει με το σύστημα ανάφλεξης, ανατρέξτε στην ενότητα **ΑΝΤΙΜΕΤΩΠΙΣΗ ΠΡΟΒΛΗΜΑΤΩΝ**. Εκεί θα βρείτε οδηγίες για το άναμμα του μπάμπικιου με ένα σπύρτο ώστε να καθορίσετε επακριβώς το πρόβλημα.

Για να Σβήσετε τους Καυστήρες

- 1) Πιέστε το κουμπί ελέγχου καυστήρα και, στη συνέχεια, περιστρέψτε δεξιόστροφα μέχρι τη θέση **O** απενεργοποίησης.

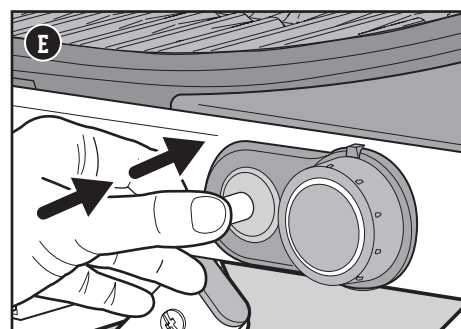
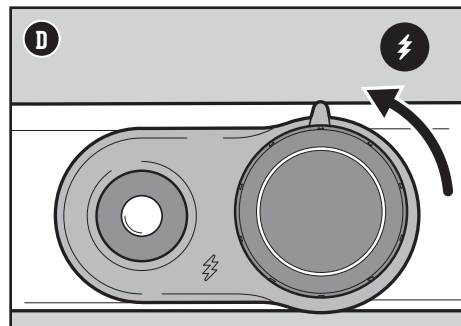
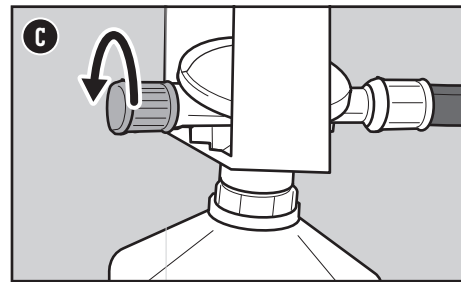
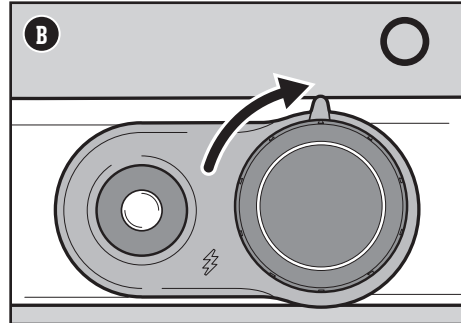
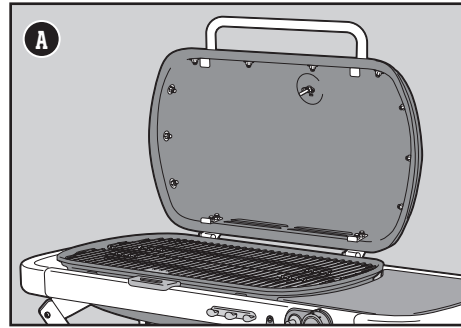

⚠ **ΠΡΟΕΙΔΟΠΟΙΗΣΗ:** Κατά το άναμμα, να έχετε το καπάκι ανοιχτό.

⚠ **ΠΡΟΕΙΔΟΠΟΙΗΣΗ:** Μην σκύβετε πάνω από την ψησταριά κατά το άναμμα ή το μαγείρεμα.

⚠ **ΠΡΟΕΙΔΟΠΟΙΗΣΗ:** Εάν δεν εμφανιστεί ανάφλεξη εντός πέντε δευτερολέπτων, γυρίστε το κουμπί ελέγχου του καυστήρα στη θέση απενεργοποίησης. Περιμένετε πέντε λεπτά για να επιτρέψετε την απομάκρυνση του αερίου που έχει συγκεντρωθεί και μετά επαναλάβετε τη διαδικασία ανάμματος.



ΦΡΟΝΤΙΔΑ ΠΡΟΪΟΝΤΟΣ

Καθαρισμός και Συντήρηση

Καθαρισμός του Εσωτερικού της Ψησταριάς

Με την πάροδο του χρόνου, η απόδοση της ψησταριάς σας μπορεί να μειωθεί αν δεν την συντηρείτε σωστά. Χαμηλές θερμοκρασίες, ανομοιογενής θερμότητα και φαγητό που κολλάει πάνω στις σχάρες μαγειρέματος αποτελούν ενδείξεις ότι ο καθαρισμός και η συντήρηση έχουν καθυστερήσει.

Συνιστάται ενδελεχής καθαρισμός όταν η σχάρα πρόκειται να διπλωθεί και να αποθηκευτεί κάθετα ή τουλάχιστον δύο φορές το χρόνο. Η συχνή χρήση μπορεί να απαιτεί καθαρισμό ανά τρίμηνο. Με την ψησταριά σας ορθστή και κρύα, ξεκινήστε τον καθαρισμό του εσωτερικού, από πάνω προς τα κάτω.

Καθαρισμός του Καπακιού

Από καιρό σε καιρό, μπορεί να παρατηρήσετε νιφάδες που μοιάζουν με μπιγιά στο εσωτερικό του καπακιού. Κατά τη διάρκεια της χρήσης, καπνός και ατμίο από λίπος μετατρέπονται σταδιακά σε κάρβουνο και εναποτίθενται στο εσωτερικό του καπακιού. Αυτές οι εναποθέσεις τελικά αποκολλώνται και μοιάζουν πάρα πολύ με μπιγιά. Αυτές οι εναποθέσεις είναι μη τοξικές, αλλά υπάρχει η πιθανότητα να πέσουν πάνω στο φαγητό σας αν δεν καθαρίζετε το καπάκι τακτικά.

- 1) Βουρτίστε το απανθρακωμένο λίπος στο εσωτερικό του καπακιού με μία βούρτσα ψησταριάς με ανοξειδωτές τρίχες (A). Για να μειώσετε τις περαιτέρω εναποθέσεις, μπορείτε να σκουπίζετε το εσωτερικό του καπακιού με χαρτί κουζίνας μετά το ψήσιμο και ενόσω η ψησταριά είναι ακόμη ζεστή (όχι καυτή).

Καθαρισμός των Σχαρών Μαγειρέματος

Αν καθαρίζετε τις σχάρες μαγειρέματος σύμφωνα με τις συστάσεις, οι εναποθέσεις στις σχάρες σας θα είναι ελάχιστες.

- 1) Με τις σχάρες στη θέση τους, βουρτίστε τις με μία βούρτσα ψησταριάς με ανοξειδωτές τρίχες για να απομακρύνετε τα υπολείμματα (B).
- 2) Βγάλτε τις σχάρες και κρατήστε τις στην άκρη.

Καθαρισμός του καυστήρα

Δύο περιοχές στον καυστήρα που έχουν εξαιρετική σημασία για τη βέλτιστη απόδοση είναι τα στόμια (μικρά ανοίγματα που διατρέχουν το μήκος των καυστήρων) και οι σήτες για αράχνες/έντομα πάνω στα άκρα του καυστήρα. Η διατήρηση αυτών των περιοχών καθαρών είναι κρίσιμη για την ασφαλή λειτουργία.

Καθαρισμός των Στοιμίων Καυστήρα

- 1) Χρησιμοποιήστε μια καθαρή βούρτσα ψησταριάς με ανοξειδωτές τρίχες για να καθαρίσετε το εξωτερικό των καυστήρων βουρτσίζοντας κάθετα το πάνω μέρος των στομιών καυστήρα (C). Μην βουρτσίζετε κατά μήκος του σωλήνα, καθώς αυτό θα μεταφέρει μόνο τα υπολείμματα από τη μία θύρα στην άλλη.
- 2) Όταν καθαρίζετε τον καυστήρα, αποφύγετε τις βλάβες στο ηλεκτρόδιο ανάφλεξης βουρτσίζοντας προσεκτικά γύρω από αυτό.

Καθαρισμός των Σητών για Αράχνες

- 1) Εντοπίστε το άκρο του καυστήρα πίσω από τον πίνακα ελέγχου όπου συναντά τη βαλβίδα (D).
- 2) Καθαρίστε τις σήτες για αράχνες/έντομα στον καυστήρα χρησιμοποιώντας μια βούρτσα με μαλακές τρίχες (E).

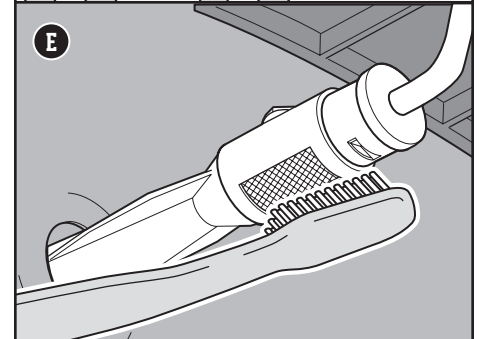
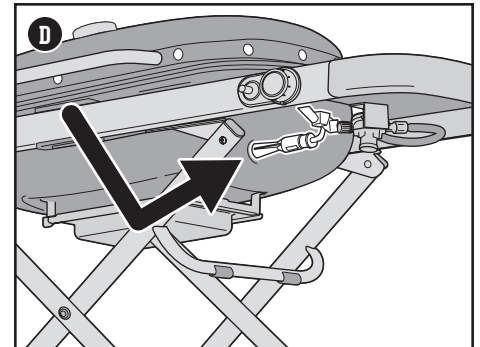
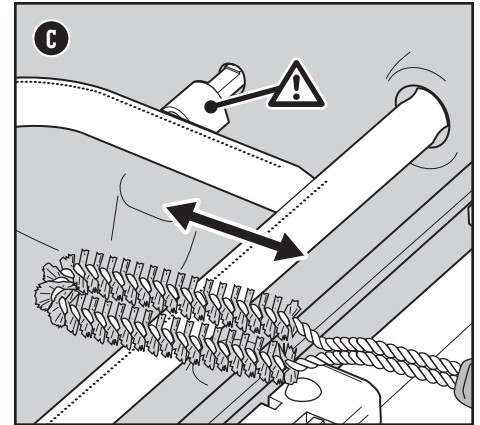
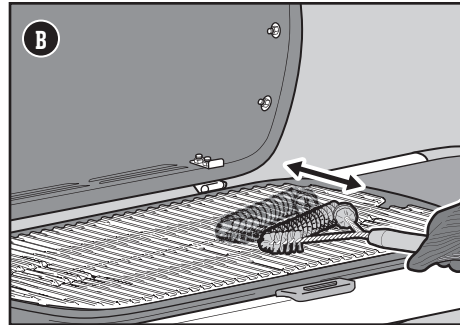
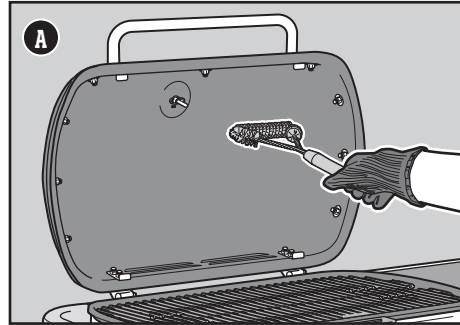

⚠ **ΠΡΟΕΙΔΟΠΟΙΗΣΗ:** Απενεργοποιήστε την ψησταριά σας και περιμένετε να κρώσει, προτού προβείτε σε σχολαστικό καθαρισμό της.

⚠ **ΠΡΟΕΙΔΟΠΟΙΗΣΗ:** Όταν καθαρίζετε τους καυστήρες, ποτέ μην χρησιμοποιείτε βούρτσα που έχει ήδη χρησιμοποιηθεί για τον καθαρισμό των σχαρών μαγειρέματος. Ποτέ μην εισάγετε αιχμηρά αντικείμενα στις οπές των στομιών καυστήρα.

⚠ **ΠΡΟΣΟΧΗ:** Μην τοποθετείτε εξαρτήματα της ψησταριάς πάνω στα βοηθητικά τραπέζια, γιατί μπορεί να γδάρουν τις βαμμένες ή ανοξειδωτές επιφάνειες.

⚠ **ΠΡΟΣΟΧΗ:** Μην χρησιμοποιείτε τα παρακάτω για να καθαρίσετε την ψησταριά σας: λειαντικά βερνίκια ή βαφές για ανοξειδωτο χάλυβα, καθαριστικά που περιέχουν οξέα, νέφτι ή ξυλένιο, καθαριστικά για φούρνους, λειαντικά καθαριστικά (καθαριστικά κουζίνας) ή λειαντικά σφουγγαράκια.



Καθαρισμός του Κουτιού Μαγειρέματος

Ψάξτε στο εσωτερικό του κουτιού μαγειρέματος για τυχόν συγκέντρωση λίπους ή υπολειμμάτων φαγητού. Η υπερβολική συγκέντρωση μπορεί να προκαλέσει φωτιά.

- 1) Χρησιμοποιήστε μια πλαστική ξύστρα για να ξύσετε και να απομακρύνετε τα υπολείμματα από τις πλευρές και τον πυθμένα της ψησταριάς προς το άνοιγμα στον πυθμένα του κουτιού μαγειρέματος (F). Αυτό το άνοιγμα καθοδηγεί τα υπολείμματα μέσα στο συρόμενο ταψί συλλογής.

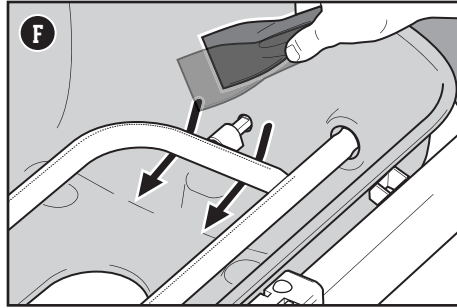

Καθαρισμός του Συστήματος Διαχείρισης Λίπους

Το σύστημα διαχείρισης λίπους αποτελείται από ένα συρόμενο ταψί συλλογής και έναν αναλώσιμο δίσκο λίπους (G). Αυτά τα εξαρτήματα έχουν σχεδιαστεί για εύκολη αφαίρεση, καθαρισμό και αντικατάσταση - ένα σημαντικό βήμα κάθε φορά που ετοιμάζεστε να ψήσετε. Οδηγίες για την επιθεώρηση του συστήματος διαχείρισης λίπους μπορείτε να βρείτε στην ενότητα ΣΥΝΤΗΡΗΣΗ ΜΕΤΑΞΥ ΓΕΥΜΑΤΩΝ.

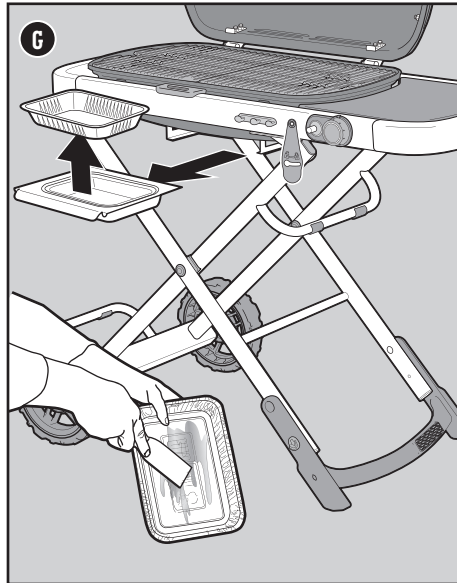

Καθαρισμός του Εξωτερικού της Ψησταριάς

Το εξωτερικό της ψησταριάς σας μπορεί να περιλαμβάνει επιφάνειες από ανοξείδωτο ατσάλι, εμαγιέ πορσελάνη επίστρωση και πλαστικό. Η WEBER συνιστά τις παρακάτω μεθόδους καθαρισμού βάσει του τύπου της επιφάνειας.

Καθαρισμός Επιφανειών από Ανοξείδωτο Ατσάλι

Καθαρίστε το ανοξείδωτο ατσάλι χρησιμοποιώντας ένα μη τοξικό, μη λειαντικό καθαριστικό ή βερνίκι για ανοξείδωτο ατσάλι που έχει σχεδιαστεί για προϊόντα εξωτερικού χώρου και ψησταριές. Χρησιμοποιήστε ένα πανί με μικροΐνες και καθαρίστε προς την κατεύθυνση των 'νερών' του ανοξείδωτου ατσαλιού. Μην χρησιμοποιείτε χαρτί κουζίνας.

Σημείωση: Μην χρησιμοποιείτε λειαντικές πάστες, γιατί υπάρχει κίνδυνος να χαράξετε το ανοξείδωτο ατσάλι. Οι πάστες δεν καθαρίζουν ούτε γυαλίζουν. Θα αλλοιώσουν το χρώμα του μετάλλου καθώς θα απομακρύνουν την επιφανειακή επίστρωση από οξείδιο του χρωμίου.

Καθαρισμός Βαμμένων Επιφανειών, Επιφανειών με Εμαγιέ Πορσελάνη Επίστρωση και Πλαστικών Εξαρτημάτων

Καθαρίστε τα βαμμένα εξαρτήματα, τα εξαρτήματα με εμαγιέ πορσελάνη επίστρωση και τα πλαστικά με χλιαρό νερό με σαπούνι, και χαρτί κουζίνας ή ένα πανί. Αφού σκουπίσετε τις επιφάνειες, ξεπλύνετε και στεγνώστε τις καλά.

Καθαρισμός του Εξωτερικού Ψησταριών που βρίσκονται σε Ιδιαίτερα Περιβάλλοντα

Αν η ψησταριά σας είναι εκτεθειμένη σε ένα ιδιαίτερα σκληρό περιβάλλον, θα χρειαστεί να καθαρίζετε το εξωτερικό πιο συχνά. Όξινη βροχή, χημικά από πισίνες και θαλασσινό νερό μπορούν να προκαλέσουν την εμφάνιση επιφανειακής σκουριάς. Σκουπίστε το εξωτερικό της ψησταριάς με χλιαρό νερό και σαπούνι. Συνεχίστε με καλό ζέπλυμα και στέγνωμα. Επιπλέον, μπορείτε αν θέλετε να εφαρμόζετε ένα καθαριστικό για ανοξείδωτο ατσάλι εβδομαδιαίως για να αποφύγετε την επιφανειακή σκουριά.

ΤΑΨΑΚΙΑ ΑΠΟ ΑΛΟΥΜΙΝΟΧΑΡΤΟ

Ιδανικά για την επένδυση του ταψιού συλλογής ώστε το καθαρίσμα να γίνει εύκολο και πρακτικό.

ΘΕΡΜΟΜΕΤΡΟ

Μικρό και σχετικά φθινό, αυτό το εργαλείο είναι σημαντικό για τη γρήγορη μέτρηση της εσωτερικής θερμοκρασίας του κρέατος κατά το ψήσιμο.

ΒΟΥΡΤΣΑ ΨΗΣΤΑΡΙΑΣ

Απαραίτητο εργαλείο πριν ακόμη αρχίσετε το ψήσιμο. Ένα γρήγορο πέρασμα πάνω από τις ζεστές σχάρες και τα καμένα υπολείμματα από τα προηγούμενα γεύματα αφαιρούνται.



ΑΝΤΙΜΕΤΩΠΙΣΗ ΠΡΟΒΛΗΜΑΤΩΝ

Η ΨΗΣΤΑΡΙΑ ΔΕΝ ΑΝΑΒΕΙ

ΠΡΟΒΛΗΜΑ

- Ο καυστήρας δεν ανάβει παρότι τηρούνται οι οδηγίες ηλεκτρονικής ανάφλεξης της ενότητας «Λειτουργία» αυτού του εγχειριδίου κατόχου.

ΑΙΤΙΑ

Υπάρχει πρόβλημα στη ροή αερίου.

ΛΥΣΗ

Εάν η ψησταριά δεν ανάβει, το πρώτο βήμα είναι να καθορίσετε κατά πόσον ρέει αέριο προς τους καυστήρες. Για να το ελέγξετε αυτό, ακολουθήστε τις οδηγίες παρακάτω στην ενότητα "Χρήση Σπύρτου για να Καθοριστεί Κατά Πόσον Ρέει Αέριο προς τους Καυστήρες".
Αν το άναμμα με σπύρτο ΔΕΝ ΕΙΝΑΙ επιτυχές, ακολουθήστε τις προτάσεις αντιμετώπισης προβλημάτων ροής αερίου στην επόμενη σελίδα.

Υπάρχει πρόβλημα με το σύστημα ανάφλεξης.

Εάν η ψησταριά δεν ανάβει, το πρώτο βήμα είναι να καθορίσετε κατά πόσον ρέει αέριο προς τους καυστήρες. Για να το ελέγξετε αυτό, ακολουθήστε τις οδηγίες παρακάτω στην ενότητα "Χρήση Σπύρτου για να Καθοριστεί Κατά Πόσον Ρέει Αέριο προς τους Καυστήρες".
Αν το άναμμα με σπύρτο ΕΙΝΑΙ επιτυχές, ακολουθήστε τις παρακάτω οδηγίες που αναφέρονται στην ενότητα «Έλεγχος των Εξαρτημάτων του Συστήματος Ανάφλεξης».

Χρήση Σπύρτου για να Καθοριστεί Κατά Πόσον Ρέει Αέριο προς τους Καυστήρες

- 1) Ανοίξτε το καπάκι της ψησταριάς.
- 2) Ελέγξτε ότι το κουμπί ελέγχου του πλευρικού καυστήρα βρίσκεται στη θέση απενεργοποιημένο. Βεβαιωθείτε γι' αυτό σπρώχνοντας τα κουμπιά προς τα μέσα και γυρίζοντάς τα προς τα δεξιά.
- 3) Επιβεβαιώστε ότι η φιάλη έχει εγκατασταθεί σωστά. Ανατρέξτε στην ενότητα "Εγκαθιστώντας μια φιάλη υγραερίου."
- 4) Ανάψτε ένα σπύρτο και τοποθετήστε τη φλόγα κάτω από την τρύπα για τα σπύρτα (A). Ενώ κρατάτε το σπύρτο αναμμένο, πιέστε το κουμπί ελέγχου του καυστήρα και στρέψτε το αριστερόστροφα, στη θέση εκκίνησης/ύψηλή (B).
- 5) Σπρώξτε το κουμπί ελέγχου καυστήρα προς τα μέσα και γυρίστε το προς τα αριστερά στη θέση εκκίνησης/ύψηλή (B).
- 6) Ελέγξτε ότι ο καυστήρας έχει ανάψει κοιτώντας μέσα από τις σχάρες ψησίματος.
- 7) Αν ο καυστήρας δεν ανάψει μέσα σε 4 δευτερόλεπτα, γυρίστε το κουμπί ελέγχου καυστήρα στη θέση off O και περιμένετε πέντε λεπτά για να επιτρέψετε την απομάκρυνση του αερίου πριν επιχειρήσετε να ανάψετε και πάλι τον καυστήρα. Αν επαναλαμβανόμενες προσπάθειες αποτύχουν, ακολουθήστε τις οδηγίες αντιμετώπισης προβλημάτων ροής αερίου στην επόμενη σελίδα.
- 8) Αν ο καυστήρας ανάψει, το πρόβλημα βρίσκεται στο σύστημα ανάφλεξης. Ακολουθήστε τις οδηγίες που αναφέρονται στην ενότητα "Έλεγχος των Εξαρτημάτων του Συστήματος Ηλεκτρονικής Ανάφλεξης".

Έλεγχος των Εξαρτημάτων του Συστήματος Ανάφλεξης

Όταν πιέζετε το κουμπί αναφλεκτήρα πρέπει να ακούτε ένα κλικ. Ελέγξτε τα καλώδια για να βεβαιωθείτε ότι η ανάφλεξη δημιουργεί σπινθήρα.

Έλεγχος των Καλωδίων

- 1) Ελέγξτε ότι τα λευκά και μαύρα καλώδια ανάφλεξης είναι γερά συνδεδεμένα στους ακροδέκτες πάνω στο κουμπί ανάφλεξης κάτω από τον πίνακα ελέγχου (B).
- 2) Βεβαιωθείτε ότι το κουμπί ανάφλεξης πιέζεται, κάνει κλικ και επιστρέφει ξανά.

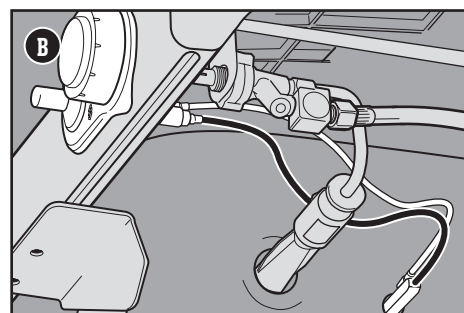
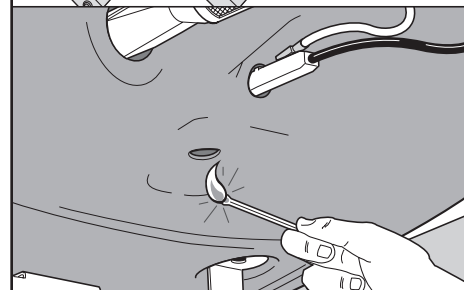
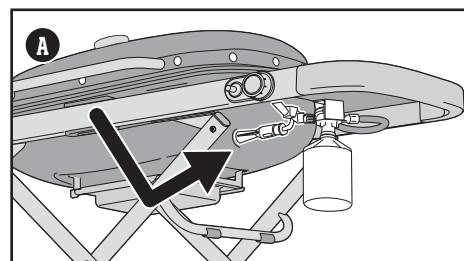

ΑΝΤΑΛΛΑΚΤΙΚΑ ΕΞΑΡΤΗΜΑΤΑ

Για ανταλλακτικά εξαρτήματα, επικοινωνήστε με το τοπικό κατάστημα λιανικής ή συνδεθείτε στο weber.com.

ΚΑΛΕΣΤΕ ΤΗΝ ΕΞΥΠΗΡΕΤΗΣΗ ΠΕΛΑΤΩΝ

Αν εξακολουθείτε να έχετε κάποιο πρόβλημα, επικοινωνήστε με τον Αντιπρόσωπο Εξυπηρέτησης Πελατών της περιοχής σας χρησιμοποιώντας τις πληροφορίες επικοινωνίας στη διεύθυνση weber.com.



ΡΟΗ ΑΕΡΙΟΥ

ΠΡΟΒΛΗΜΑ

- Η ψησταριά δεν επιτυγχάνει την επιθυμητή θερμοκρασία ή θερμαίνεται ανομοιόμορφα.
- Ο καυστήρας δεν ανάβει.
- Η φλόγα είναι χαμηλή όταν ο καυστήρας έχει ρυθμιστεί στην υψηλή θέση.
- Οι φλόγες δεν διατρέχουν όλο το μήκος του καυστήρα.
- Το μοτίβο της φλόγας του καυστήρα είναι ασταθές.

ΑΙΤΙΑ

Η φιάλη υγραερίου έχει λίγο αέριο ή είναι άδεια.

Τα στόμια του καυστήρα είναι βρώμικα.

ΛΥΣΗ

Αντικαταστήστε τη φιάλη αερίου.

Καθαρίστε τα στόμια του καυστήρα. Ανατρέξτε στην ενότητα "Καθαρισμός των Στοιμίων Καυστήρα".

ΠΡΟΒΛΗΜΑ

- Μυρίζει αέριο και επίσης οι φλόγες του καυστήρα είναι κίτρινες και αργοκίνητες.

ΑΙΤΙΑ

Οι σήτες για αράχνες στους καυστήρες έχουν φράξει.

ΛΥΣΗ

Καθαρίστε τις σήτες για αράχνες. Ανατρέξτε στην ενότητα "Καθαρισμός των Σητών για Αράχνες" στην ενότητα Φροντίδα Προϊόντος. Ανατρέξτε επίσης στις εικόνες και τις πληροφορίες της παρούσας ενότητας σχετικά με το σωστό μοτίβο φλόγας και τις σήτες για αράχνες.

ΠΡΟΒΛΗΜΑ

- Μυρίζει αέριο και/ή ακούγεται ένας ελαφρύς συριστικός ήχος.

ΑΙΤΙΑ

Η σύνδεση μεταξύ του ρυθμιστή και της φιάλης υγραερίου μπορεί να είναι ατελής.

Ο σύνδεσμος ρυθμιστή με τη φιάλη υγραερίου ενδέχεται να έχει υποστεί ζημιά.

ΛΥΣΗ

Σβήστε τυχόν ανοιχτή φλόγα. Αφαιρέστε και εγκαταστήστε ξανά τη φιάλη αερίου. Ανατρέξτε στην ενότητα "Εγκαθιστώντας μια φιάλη αερίου" στο εγχειρίδιο χρήστη σας.

Σβήστε τυχόν ανοιχτή φλόγα. Αφαιρώντας τη φιάλη υγραερίου ΜΗΝ ΛΕΙΤΟΥΡΓΗΣΕΤΕ ΤΗΝ ΨΗΣΤΑΡΙΑ. Επικοινωνήστε με τον Αντιπρόσωπο Εξυπηρέτησης Πελατών της περιοχής σας χρησιμοποιώντας τα στοιχεία επικοινωνίας στην ιστοσελίδα μας.

ΨΗΣΤΑΡΙΑ ΜΕ ΛΙΠΗ (Βαφή που Ξεφλουδίζει και Αναζωπυρώσεις)

ΠΡΟΒΛΗΜΑ

- Το εσωτερικό του καπακιού έχει την εμφάνιση βαφής που ξεφλουδίζει.

ΑΙΤΙΑ

Οι νιφάδες που βλέπετε είναι συσσωρευμένοι ατμοί μαγειρέματος που έχουν μετατραπεί σε κάρβουνο.

ΛΥΣΗ

Αυτό παρουσιάζεται με την πάροδο του χρόνου, μετά από επανειλημμένη χρήση της ψησταριάς σας. Δεν αποτελεί ελάττωμα. Καθαρίστε το καπάκι. Ανατρέξτε στην ενότητα "Φροντίδα Προϊόντος".

ΠΡΟΒΛΗΜΑ

- Δημιουργούνται αναζωπυρώσεις κατά το ψήσιμο ή την προθέρμανση.

ΑΙΤΙΑ

Υπάρχουν υπολείμματα φαγητού από το προηγούμενο γεύμα.

Το εσωτερικό της ψησταριάς πρέπει να καθαρίζεται σχολαστικά.

ΛΥΣΗ

Προθερμαίνεται πάντα την ψησταριά στην υψηλότερη ρύθμιση για 10 με 15 λεπτά.

Ακολουθήστε τα βήματα στην ενότητα "Καθαρισμός και Συντήρηση" για να καθαρίσετε το εσωτερικό της ψησταριάς, από πάνω προς τα κάτω.

Σωστό Μοτίβο Φλόγας Καυστήρα

Οι καυστήρες στην ψησταριά σας έχουν ρυθμιστεί από το εργοστάσιο για να αποδίδουν το σωστό μείγμα αέρα-αερίου. Όταν ο καυστήρας αποδίδει σωστά, θα δείτε ένα συγκεκριμένο μοτίβο φλόγας. Οι άκρες της φλόγας μπορεί περιστασιακά να τρεμοσβήνουν κίτρινες (A), και προς τη βάση η φλόγα έχει ανοιχτό μπλε (B) έως σκούρο μπλε (C) χρώμα.

Δ ΠΡΟΕΙΔΟΠΟΙΗΣΗ: Φραγμένα και βρώμικα στόμια μπορούν να περιορίσουν την πλήρη ροή του αερίου, καταλήγοντας σε φωτιά(D) μέσα και γύρω από τις βαλβίδες αερίου, προκαλώντας σοβαρή βλάβη στην ψησταριά σας.

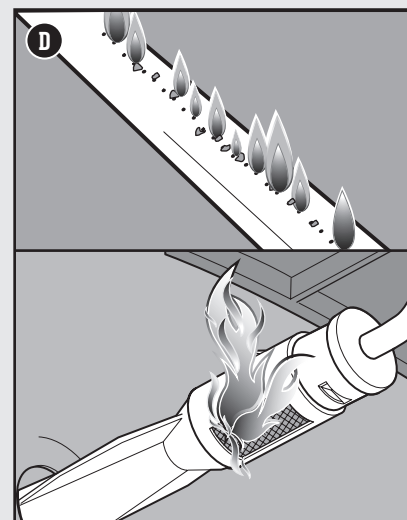
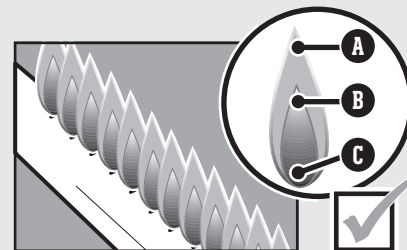

Σήτες για Αράχνες

Τα ανοίγματα αέρα καύσης των καυστήρων (E) είναι εφοδιασμένα με ανοξείδωτες σήτες για να εμποδίζουν τις αράχνες και άλλα έντομα να φτιάχνουν ιστούς και φωλιές στο εσωτερικό των καυστήρων. Επιπλέον, σκόνη και βρωμιά μπορεί να συγκεντρωθούν στο εξωτερικό της σήτας για αράχνες/έντομα και να εμποδίζουν την παροχή οξυγόνου προς τους καυστήρες.

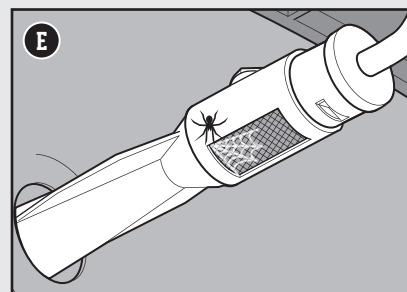

Δ ΠΡΟΕΙΔΟΠΟΙΗΣΗ: Μην επιχειρήσετε να πραγματοποιήσετε οποιαδήποτε επισκευή σε εξαρτήματα μεταφοράς αερίου, καύσης αερίου, ανάφλεξης ή σε δομικά εξαρτήματα χωρίς να επικοινωνήσετε με το Τμήμα Εξυπηρέτησης Πελατών της Weber-StephenProducts LLC.

Δ ΠΡΟΕΙΔΟΠΟΙΗΣΗ: Σε περίπτωση που δεν χρησιμοποιηθούν αυθεντικά εξαρτήματα Weber-Stephen για οποιαδήποτε επισκευή ή αντικατάσταση, κάθε προστασία που απορρέει από την εγγύηση θα ακυρωθεί.

Δ ΠΡΟΣΟΧΗ: Τα ανοίγματα των σωλήνων καυστήρων πρέπει να τοποθετούνται σωστά πάνω στα στόμια βαλβίδων.



Τα Πρέπει και Δεν Πρέπει του Μπάρμπεκιου

Προθερμαίνετε το μπάρμπεκιου κάθε φορά που το χρησιμοποιείτε.

Αν οι σχάρες ψησίματος δεν είναι αρκετά καυτές, το φαγητό θα κολλήσει πάνω τους, και το πιθανότερο είναι ότι δεν θα ψηθεί σωστά, ούτε θα αποκτήσει εκείνες τις χαρακτηριστικές γραμμές ψησίματος στη σχάρα. Ακόμη κι αν η συνταγή απαιτεί μέτρια ή χαμηλή φωτιά, να ξεκινάτε πάντα προθερμαίνοντας το μπάρμπεκιου στην υψηλότερη ρύθμιση. Ανοίξτε το καπάκι, αυξήστε τη θερμότητα, κλείστε το καπάκι, και αφήστε τη σχάρα μαγειρέματος να ζεσταθεί για περίπου δέκα λεπτά ή μέχρι το θερμομότρο στο καπάκι να δείξει θερμοκρασία 260° C.

Μην ψήνετε πάνω σε βρώμικες σχάρες.

Η τοποθέτηση του φαγητού πάνω σε σχάρες μαγειρέματος που δεν έχουν καθαριστεί, δεν είναι καθόλου καλή ιδέα. Τα διάφορα υπολείμματα πάνω στις σχάρες λειτουργούν σαν κόλλα, και κάνουν το φαγητό σας να κολλάει πάνω τους. Για να μην έχει το σημερινό γεύμα σας τη γεύση του χθεσινού φαγητού, βεβαιωθείτε ότι ψήνετε σε καθαρή σχάρα μαγειρέματος. Μόλις οι σχάρες προθερμανθούν, χρησιμοποιήστε μία βούρτσα ψησταριάς με ανοξείδωτες τρίχες για να καθαρίσετε και να λειάνετε την επιφάνεια.

Να είστε παρών στη διαδικασία.

Προτού ανάψετε την ψησταριά σας, βεβαιωθείτε ότι έχετε κοντά σας όλα όσα χρειάζεστε. Μην ξεχάσετε τα βασικά εργαλεία σας για το ψήσιμο, το φαγητό στο οποίο έχετε ήδη βάλει λάδι και αλάτι και πιπέρι ή άλλα καρυκεύματα, τις διάφορες σος, και καθαρές πιατέλες για το μαγειρεμένο φαγητό. Αν τρέχετε συνεχώς στην κουζίνα επειδή ξεχάσατε κάτι, όχι μόνο θα χάσετε τη διασκέδαση αλλά, το σημαντικότερο, μπορεί να κάψετε το φαγητό σας. Οι Γάλλοι σεφ ονομάζουν αυτή την κατάσταση "mise en place", δηλαδή, όλα στη θέση τους. Εμείς λέμε, "να είστε παρών".

Αφήστε λίγο χώρο.

Η τοποθέτηση μεγάλης ποσότητας φαγητού πάνω στις σχάρες μαγειρέματος περιορίζει την ευελιξία σας. Αφήστε τουλάχιστον το ένα τέταρτο από τις σχάρες ελεύθερο, με άφθονο χώρο μεταξύ των κομματιών, για να μπορείτε να χρησιμοποιείτε τη λαβίδα σας και να μετακινείτε με ευκολία το φαγητό. Μερικές φορές το ψήσιμο απαιτεί γρήγορες αποφάσεις και τη δυνατότητα να μετακινήσετε άμεσα το φαγητό από τη μία περιοχή στην άλλη. Γι' αυτό αφήστε αρκετό χώρο για να μπορείτε να κινηθείτε.

Προσπαθήστε να μην κρυφοκοιτάζετε.

Το καπάκι στο μπάρμπεκιου δεν προφυλάσσει απλώς το φαγητό από τη βροχή. Το κυριότερο είναι ότι αποτρέπει την είσοδο μεγάλης ποσότητας αέρα και την έξοδο θερμότητας και καπνού. Όταν το καπάκι είναι κλειστό, οι σχάρες μαγειρέματος είναι πιο ζεστές, ο χρόνος ψησίματος συντομότερος, οι καπνιστές γεύσεις πιο έντονες και οι αναζωπυρώσεις λιγότερες. Γι' αυτό, χρησιμοποιήστε το καπάκι!

Γυρίστε το φαγητό μόνο μία φορά.

Τι καλύτερο από ένα ζουμερό στέικ με βαθιές, χαρακτηριστικές γραμμές από τη σχάρα και άφθονα, υπέροχα καραμελωμένα κομματάκια; Το μυστικό για την επίτευξη τέτοιου αποτελέσματος είναι να αφήνετε το φαγητό στη θέση του. Μερικές φορές έχουμε την τάση να γυρίζουμε το φαγητό πριν αποκτήσει το επιθυμητό χρώμα και γεύση. Σχεδόν σε όλες τις περιπτώσεις, πρέπει να γυρίζετε το φαγητό μόνο μία φορά. Διαφορετικά, θα καταλήξετε να ανοιγοκλείνετε το καπάκι πολύ συχνά, γεγονός που προκαλεί τα δικά του προβλήματα. Γι' αυτό χαλαρώστε και εμπιστευτείτε την ψησταριά.

Μάθετε πότε να τιθαसेυτε τη φλόγα.

Στο ψήσιμο, μερικές φορές το πιο σημαντικό είναι να ξέρουμε πότε να σταματήσουμε. Ο πιο αξιόπιστος τρόπος για είστε σίγουροι ότι το φαγητό σας είναι έτοιμο είναι να επενδύσετε σε ένα θερμομότρο άμεσης ένδειξης. Αυτό το μικρό 'κόσμημα' θα σας βοηθήσει να εντοπίσετε με ακρίβεια εκείνη την κρίσιμη στιγμή κατά την οποία το φαγητό σας έχει αγγίξει την τελειότητα.

Μην φοβάστε τους πειραματισμούς.

Πίσω στη δεκαετία του 1950, το μπάρμπεκιου σήμαινε ένα μόνο πράγμα: Κρέας (και μόνο κρέας) καψαλισμένο σε ανοιχτή φωτιά. Ο σημερινός σεφ του μπάρμπεκιου δεν χρειάζεται μια κουζίνα για να ετοιμάσει ένα πλήρες γεύμα. Χρησιμοποιήστε το μπάρμπεκιου για να φτιάξετε ορεκτικά στη σχάρα, συνοδευτικά πιάτα ή ακόμα και επιδόρπια. Καταχωρίστε την ψησταριά σας για να λάβετε ειδικό περιεχόμενο που θα σας δώσει πολλές ιδέες. Είμαστε χαρούμενοι που θα σας συνοδεύσουμε στις μπάρμπεκιου περιπέτειές σας.



ΓΑΝΤΙΑ ΜΠΑΡΜΠΕΚΙΟΥ

Σε περίπτωση αμφιβολίας, φορέστε τα. Τα καλά γάντια διαθέτουν μόνωση και προστατεύουν τα χέρια σας μέχρι τον αγκώνα.



ΧΡΟΝΟΔΙΑΚΟΠΤΗΣ

Αποφύγετε τη δυσάρεστη περίπτωση να κάψετε το γεύμα σας, με τη βοήθεια ενός χρονοδιακόπτη. Δεν χρειάζεται να είναι κάτι το ιδιαίτερο. Απλώς αξιόπιστος και εύκολος στη χρήση.

ΑΝΤΑΛΛΑΚΤΙΚΑ ΕΞΑΡΤΗΜΑΤΑ



TRAVELER - LP - EMEA - 120520

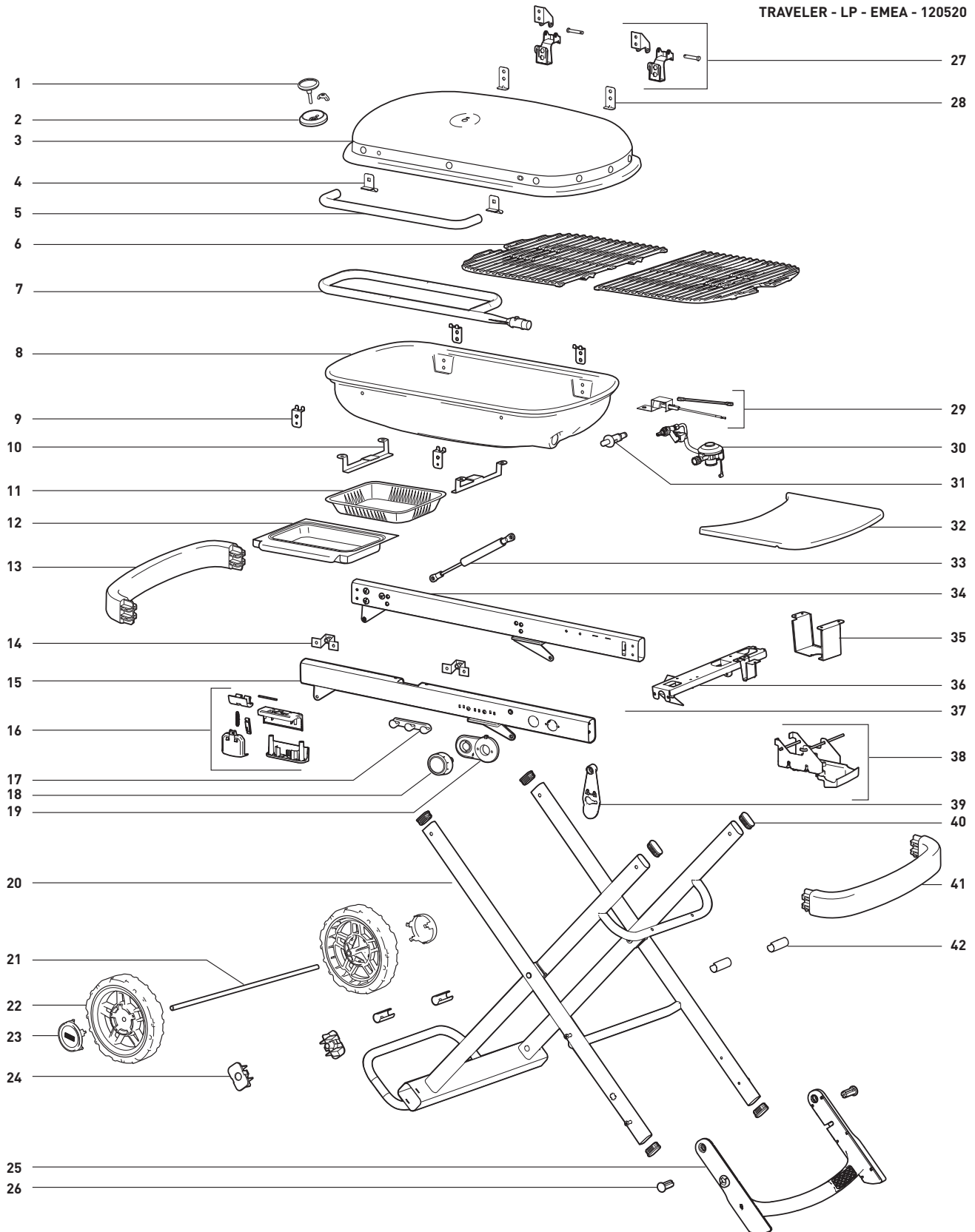



ΣΗΜΕΙΩΣΕΙΣ



ΜΗΝ ΞΕΧΑΣΕΤΕ ΤΗΝ ΚΑΤΑΧΩΡΗΣΗ





ΑΥΣΤΡΙΑ

Weber-Stephen Österreich GmbH
+43 (0)7 242 89 0135
service-at@weber.com

ΒΕΛΓΙΟ

Weber-Stephen Products Belgium Sprl
+32 15 28 30 99
service-be@weber.com

ΧΙΛΗ

Weber-Stephen Chile SpA.
+01 56 2-3224-3936

ΔΗΜΟΚΡΑΤΙΑ ΤΗΣ ΤΣΕΧΙΑΣ

WEBER-STEPHEN CZ & SK spol. s r.o.
+42 267 312 973
info-cz@weberstephen.com

ΔΑΝΙΑ

Weber-Stephen Nordic ApS
+45 99 36 30 10
service-dk@weber.com

ΓΑΛΛΙΑ

Weber-Stephen France SAS
+33 0810 19 32 37
service-fr@weber.com

ΓΕΡΜΑΝΙΑ

Weber-Stephen Deutschland GmbH
+49 (0) 30 219 0710
service-de@weber.com

ΙΣΛΑΝΔΙΑ

Jarn & Gler Wholesale EHF
+354 58 58 900

ΙΝΔΙΑ

Weber-Stephen Barbecue Products India Pvt. Ltd.
080 42406666
customercare@weberindia.com

ΙΣΡΑΗΛ

D&S Imports
+972 392 41119
info@weber.co.il

ΙΤΑΛΙΑ

Weber-Stephen Products Italia Srl
+39 0444 367 911
service-it@weber.com

ΟΛΛΑΝΔΙΑ

Weber-Stephen Holland B.V.
+31 (0) 513 4 333 22
service-nl@weber.com

ΠΟΛΩΝΙΑ

WEBER-STEPHEN POLSKA Sp. z o.o.
+48 22 392 04 69
info-pl@weberstephen.com

ΡΩΣΙΑ

Weber-Stephen Vostok LLC
+7 495 956 63 21
info.ru@weberstephen.com

ΝΟΤΙΑ ΑΦΡΙΚΗ

Weber-Stephen Products (South Africa) Pty Ltd.
+27 11 454 2369
info@weber.co.za

ΙΣΠΑΝΙΑ

Weber-Stephen Ibérica SRL
+34 935 844 055
service-es@weber.com

ΕΛΒΕΤΙΑ

Weber-Stephen Schweiz GmbH
+41 52 24402 50
service-ch@weber.com

ΗΝΩΜΕΝΑ ΑΡΑΒΙΚΑ ΕΜΙΡΑΤΑ

Weber-Stephen Deutschland GmbH, Υποκατάστημα του Ντουμπαί
+971 4 454 1626
info@weberstephen.ae

ΗΝΩΜΕΝΟ ΒΑΣΙΛΕΙΟ

Weber-Stephen Products (UK) Ltd.
+44 (0)203 630 1500
service-uk@weber.com

Η.Π.Α.

Weber-Stephen Products LLC
847 934 5700
support@weberstephen.com

Για τη Δημοκρατία της Ιρλανδίας, παρακαλούμε επικοινωνήστε με:
Weber-Stephen Products (U.K.) Limited.

Για άλλες ανατολικές Ευρωπαϊκές χώρες, όπως η ΡΟΥΜΑΝΙΑ,
ΣΛΟΒΕΝΙΑ, ΚΡΟΑΤΙΑ ή ΕΛΛΑΔΑ, επικοινωνήστε με:
Weber-Stephen Deutschland GmbH.

Για τις χώρες της Βαλτικής, επικοινωνήστε με:
Weber-Stephen Nordic ApS.



weber.com